

Directa

Juliol 2024
#580
5 €

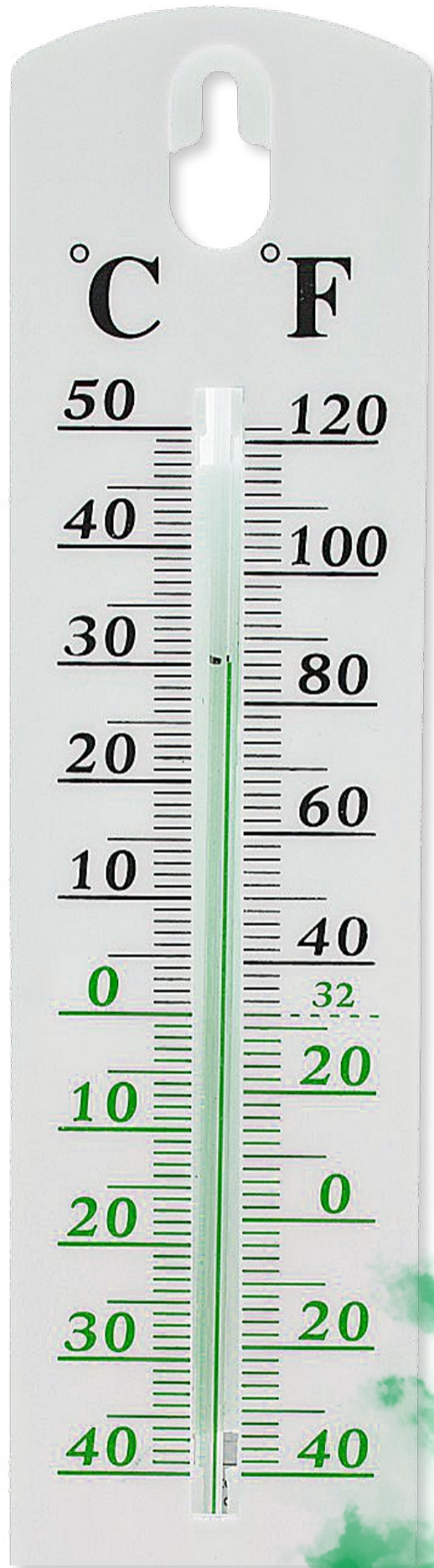

Màrqueting zero net

EDITA

La Directa SCCL

Riera d'Escuder, 38, nau 1, planta 1
08028 Barcelona
Tel.: 935 270 982
Mòbil: 661 493 117
directa@directa.cat
www.directa.cat
Dipòsit legal: B 16982-2016



La *Directa* s'imprimeix a Lerigraf SL,
C. de la Premsa, 2, Alcoletge, Lleida.

Aquesta publicació intenta escriure
amb un llenguatge no racista, no sexista
i no androcèntric.

La *Directa* no comparteix necessàriament
les idees expressades als articles d'opinió.

La *Directa* ha rebut enguany una subvenció
de la Generalitat de Catalunya, que
representa menys d'un 5% del pressupost
de la cooperativa.

General:

directa@directa.cat
Redacció Catalunya
redaccio@directa.cat
Redacció País Valencià
paisvalencia@directa.cat

Edició

Eloi Latorre

Correcció

Miriam Tijani

Coordinació web

David Bou, Gemma Garcia,
Jesús Rodríguez, Ester Fayos,
Txell Rigol i Albert Alexandre

Coordinació País Valencià

Ester Fayos

Administració i subscripcions

Jordi Vilaró Donat

Coordinació de fotografia

Victor Serri

Coordinació d'art

Pau Fabregat

Comunicació

Carla Benito

Xarxes socials

Carla Benito

Publicitat i distribució

Míriam Blàzquez

Coordinació d'audiovisuals

Marta Pérez

Coordinacions de la revista:

Sota focus

David Bou i Jesús Rodríguez

Sobiranes

Guillem Martí i Tere Alberó

Fórmules

Gerard Casadevall, Maria Marín
i Vilar i Lluís Pascual

Decreixement

Ester Fayos

Indirecta

Mariana Cantero

Vincles

Ester Fayos

Rebot

Giuseppe Savino, Sara Romero
i Jordi Garcia

La central

Victor Serri

Internacional

Oriol Andrés, Berta Camprubí
i Joan Mas

L'entrevista

Gemma Garcia i Giuseppe Savino

Ideari

Adrián Crespo i Eloi Latorre

Imperdibles

Eloi Latorre

De memòria

Clara Asín, Gemma Martínez
i Eloi Latorre

Pensament

Adrián Crespo i Laia Alsina

Accents

Gemma Garcia i Jesús Rodríguez

Caplletra

Daniel Peralba i Miriam Tijani

Som cooperativa

Carla Benito

L'espina

Carlos Villafranca

Hi han col·laborat:

Portada:

Victor Serri i Pau Fabregat

Textos:

Txell Rigol
Ivan Alcázar Serrat
Víctor García
Manuel López
Mercè Girona
Lucía Delgado
Sara Romero
Ricard González
Carlos Ernesto Cano
Mònica Terribas
Eloi Latorre
Eva Portell
Lourdes Frasset Portà
Conchi Berenguer Urrutia
Martina Marcet
Josep Carles Vicente
Carlos García Cádiz

Fotografies:

Victor Serri
Júlia Molins
Mireia Comas
Ricard González

Il·lustracions:

Guaglio
Marzia MZ
Cinquantacinc
El Tinglado
Adrià Ramírez
Noemi Fabra

Projecte gràfic:

Amaia Moran
Andrea Maresch
Gaizka Pagonabarraga
Gerard Casadevall
Pau Fabregat

Subscripcions d'alt valor

“Hola, m’encanta la feina que feu, però aquest any, per motius econòmics, no puc renovar la meva subscripció. Quan pugui tornaré”. Missatges com aquest són, malauradament, cada cop més habituals al correu de subscripcions de la *Directa*. En els darrers dos anys, gairebé 700 persones no han renovat la seva subscripció. Les baixes, per sort, es veuen compensades per l’arribada de noves subscripcions. I així, ja en som gairebé 4.000. Per la nostra estabilitat econòmica, que fuig de grans subvencions, patrocinis i publicitat massiva, que ho basa tot en els recursos propis, les baixes suposen un trasbals important; dificulten que la *Directa* creixi i es consolidi. Però si revisem les explicacions que es donen, el “no poder” s’imposa clarament al “no voler”. Són persones que ja no ens podran continuar llegint, principalment per motius econòmics. El sistema capitalista actual ho mercantilitza tot i ens roba la vida. El preu de l’habitatge és inassumible, la cistella de la compra puja i aviat ens voldran cobrar fins i tot per respirar. En aquest sistema on tot es pot comprar la *Directa* fa nosa. No és benvingut un mitjà que manté la seva independència editorial i que denuncia les seves vergonyes. Cada baixa d’una subscripció per motius econòmics és un petit triomf d’aquest sistema. A l’altra cara de la moneda, però, hi sou les que ara llegiu això. El vostre compromís és d’un valor incalculable.

Jordi Vilaró Donat
Responsable de l’Àrea d’Administració

Fum verd per tapar els avisos de la ciència

TEXT: **MERITXELL RIGOL**

FOTOGRAFIA: **PAU FABREGAT I VICTOR SERRI**



Les operacions de rentat verd corporatiu, habituals fins i tot en els sectors més contaminants, no només són pràctiques fraudulentres per les consumidores, sinó que actuen com un fre davant el ritme d'implantació de les mesures que han d'evitar travessar la línia vermella d'augment de la temperatura global



Comptar amb el 100 % del polièster i el lli provinents de fonts més sostenibles: passes previstes per Inditex en el full de ruta cap a les zero emissions netes. Zero alcohol, zero sucres i zero emissions per compensació: la cervesera Ambar ofereix una beguda triple zero, per donar suport a un projecte de protecció de boscos a l'Amazònia. Amb Ibèria pots compensar també les emissions, gràcies al fet que l'empresa col·labora amb projectes forestals. L'organització de la Copa Amèrica de Vela preveu fer-ho amb un compromís de protecció de la posidònia del Mediterrani.

El port de València, segell ecoport. El turisme de Barcelona, ara, amb certificat Biosphere, que reconeix la ciutat com a destinació sostenible. També El Corte Inglés vol ser part de la solució: és signant de la carta de la indústria de la moda per l'acció climàtica, per encaminar-se a la petjada de carboni zero. Per a Indra, és un orgull anunciar que ha avançat una dècada els seus objectius de reducció d'emissions: "zero net" en les operacions el 2030 i el 2040 en tota la cadena de valor, promet la multinacional tecnològica (i armamentística) espanyola.

Les gotes de compromís empresarial davant la crisi climàtica ens inunden. És un efecte "lògic", assegura Miquel Campmany, degà del Col·legi de Màrqueting i Comunicació de Catalunya, arran de l'atenció pública als impactes ecològics i socials vinculats a l'escalfament global. "Hi ha un estat d'opinió entre la ciutadania, una preocupació en la qual les marques tenen un punt de vista i han de poder parlar-ne, perquè, de la sostenibilitat, hi ha moltíssimes coses a dir, en la producció, el transport o els envasos", planteja Campany.

Vuit de cada deu pàgines web, botigues en línia o anuncis incorporen al·legacions mediambientals, segons detecta la Comissió Europea. Més de la meitat (el 53 %) de les afirmacions ecològiques, però, són "vagues, enganyoses o infundades", segons la mateixa font. Quatre de cada deu, sense "cap mena de justificació". A l'Estat espanyol, el diagnòstic és similar: un informe de la Xarxa de Cooperació per a la Protecció al Consumidor (Xarxa CPC), que el Ministeri de Consum pren de referència, xifra en prop d'un 57,5 % les al·legacions mediambientals que no ofereixen suficient informació per ser verificades i en un 42 % les clarament dubtoses.

En els darrers anys, en el context de crisi climàtica, i entorn l'objectiu d'estabilitzar l'escalfament global, s'ha anat desplegant i sofisticant un escenari en què "les empreses trans-

nacionals preserven i amplien els seus mercats fent-se passar per protectores del medi ambient" -tal com va definir Greenpeace el fenomen del *greenwashing* o rentat verd fa més de trenta anys. Avui dia, no hi ha gran empresa que no es presenti com a responsable i part activa de la solució davant el repte d'evitar travessar la línia vermella que el consens científic identifica per a la preservació del planeta: entre l'1,5 i els 2 graus més de temperatura global respecte a l'era preindustrial.

POSADA EN ESCENA SOSTENIBLE

Davant la "ineficàcia de negar les demandes ecologistes" -continua la descripció de Greenpeace sobre el rentat verd- les empreses fa dècades que van iniciar canvis fonamentalment retòrics, i han assumit el llenguatge del moviment ecologista en la seva comunicació corporativa i comercial. *Eco, verd, neutre en carboni, zero emissions netes o economia circular*, són termes que han impregnat, fins i tot, la posada en escena dels sectors més contaminants i emissors de CO₂. Una pràctica que, sense correspondre's amb canvis en la manera de produir -i en allò que es produeix- de magnitud comparable a les declaracions mediambientals fetes, resulta "molt contraproductiu per als objectius de limitació de l'escalfament global", alerta Olga Alcaraz, investigadora del Grup de Recerca en Ciència i Tecnologia de la Sostenibilitat de la Universitat Politècnica de Catalunya (UPC). "El *greenwashing* fa que la gent pensi que ja estem fent el necessari per reduir prou les emissions. Perdem la capacitat de mobilitzar-nos, de demanar responsabilitats, alhora que les empreses que estan fent esforços de veritat per la descarbonització pateixen una competència deslleial", exposa.

Segons l'ambientòleg Andreu Escrivà, especialitzat en projectes relacionats amb la crisi climàtica, és important entendre que l'impacte del rentat verd traspasa la voluntat corporativa de "senzillament quedar bé" amb consumidores, financers i inversores, davant l'ampli consens que calen decisions per frenar l'escalfament global. "Es tracta d'una estratègia que bloqueja, que fa de barrera perquè no ens qüestionem el model de producció, de mobilitat i de consum, perquè pareix que ho estem fent tot sostenible. I la sostenibilitat, el que fa, és vendre la il·lusió que, amb petits canvis, podem continuar com sempre, i, qui ens ven aquest relat, no deixa de fer caixa", problematitza Escrivà.

El *greenwashing* pot consistir a transmetre informació enganyosa, o directament falsa, de l'activitat d'una empresa, però també pot implicar missatges per destacar característiques o pràctiques favorables per al medi ambient que no són possibles de corroborar de manera fefaent, així com processos d'informació selectiva: publicitar canvis alineats amb ►

Vuit de cada deu webs corporatives incorporen al·legacions mediambientals, segons la Comissió Europea, però més de la meitat de declaracions són "vagues o enganyoses"



Camí de doblar el “límit biofísic”

Si no s'introdueixen canvis significatius, la darrera previsió de l'ONU és que la temperatura del planeta s'elevi fins a gairebé 3°C respecte als nivells preindustrials abans d'acabar el segle XXI. “Cap dels països del G20 està reduint les emissions a un ritme coherent amb els seus objectius de zero emissions netes”, alerta el Programa de les Nacions Unides per al Medi Ambient. El 2023 ha estat l'any més càlid des que hi ha registres de la temperatura planetària, amb 1,45 graus Celsius per sobre de l'època preindustrial, i l'Organització Meteorològica Mundial (OMM) adverteix que abans del 2030 és gairebé segur que augmentarà. La secretària general adjunta de l'OMM, Ko Barrett, en presentar aquestes dades alarmants, va recordar que els 1,5°C d'augment “no és un objectiu, és un límit biofísic”.

► els reptes davant la crisi ecològica i tapar altres efectes de l'activitat negatius per a la vida. “Si vas traient importància i suavitzant els riscos d'una activitat industrial, acabes incorrent en una amenaça per a la salut de les persones i el planeta”, afirma Fernando Valladares, investigador del Consell Superior d'Investigacions Científiques (CSIC) en ecologia i canvi global, per a qui el rentat verd ha d'atendre's i trobar tallafocs públics, no només com una pràctica comercial enganyosa, sinó com una pràctica “perillosa”.

Seguint les dades de la xarxa espanyola del Pacte Mundial de l'ONU, dirigit a alinear l'activitat empresarial amb els Objectius de Desenvolupament Sostenible (ODS) de l'Agenda 2030 de les Nacions Unides –entre els quals, l'acció pel clima–, totes les empreses que cotitzen a l'Ibex-35 estan compromeses amb la reducció d'emissions. Però el percentatge baixa a la meitat (54%) si es compten les que s'hi comprometen per mitjà d'objectius basats en la ciència (els establerts per la iniciativa Science Based Targets, SBTi).

“Els plans per assolir el famós ‘zero net’, la neutralitat de carboni el 2050, estan plens d'estratagemes i enginyeria a l'hora de calcular l'empremta de carboni, i així posen entrebancs per a la descarbonització”, denuncia Miguel Ángel Soto, cap de campanyes de boscos i empreses i drets humans de Greenpeace. Valladares coincideix a advertir que, si bé moltes empreses diuen que el que fan les alinea amb els objectius de reducció de les emissions de gasos d'efecte hivernacle establertes a l'Acord de París, ho diuen basant-se en només una part concreta de la seva cadena de producció: “Expliquen una part en què han posat èmfasi en el reciclatge, per exemple, i a partir d'aquell canvi, ens transmeten que compensen la tremenda empremta ambiental i, concretament, de gasos d'efecte hivernacle de la seva activitat”, identifica l'investigador del CSIC.

Marta Torres, investigadora sobre energia i clima a l'Institut de Desenvolupament Sostenible i Relacions Internacionals (IDDRI) i membre del Comitè d'Experts del Canvi Climàtic del Parlament de Catalunya, remarca que qui té l'obligació de reduir emissions són els governs, amb capacitat de controlar només una part dels gasos emesos per un país. L'altra part depèn de les empreses, i recalca que “no hi ha les bases legals fer forçar la reducció d'emissions en la mesura necessària”.

VOLUNTARIETAT DAVANT L'EMERGÈNCIA

Casa Tarradellas, amb un nou parc d'energia fotovoltaica, avança en la direcció dels ODS. Un hub d'economia circular arriba de la mà de SEAT, com una de les claus en la seva estratègia de sostenibilitat. Utilitzar els seus combustibles 100% renovables, diu Repsol que equival a plantar més de cent arbres. “El més

sostenible i ecològic del món”: així descriu la patronal Foment del Treball Nacional el projecte d'ampliació de l'aeroport del Prat. La “minería verda” té un doble repte, ens explica el BBVA: reduir la petjada ambiental i alhora produir més. Sobretot, minerals estratègics per la “transició sostenible”. Acciona vol liderar la transició a una economia descarbonitzada, “sense deixar de créixer”. I, creixi el que creixi, també Nestlé es compromet a assolir les zero emissions netes: “La lluita contra el canvi climàtic no pot esperar i nosaltres tampoc”, ens diu el grup alimentari.

Segons recull el darrer informe anual de l'Observatori de Responsabilitat Social Corporativa (RSC), si bé totes les empreses de l'Ibex-35 manifesten tenir compromisos amb el canvi climàtic i informen de la seva petjada de carboni i de les mesures que han posat en marxa per reduir les emissions, cau per sota de la meitat el nombre de les que n'indiquen el grau de compliment: només setze. “Continua existint una resistència generalitzada de les empreses a la rendició de comptes”, conclou l'anàlisi d'aquesta organització, dedicada a la incidència per impulsar polítiques de RSC efectives. “Alhora que se'ls omple la boca de compromís amb el medi ambient, les empreses no volen normatives”, denuncia Miguel Ángel Soto en la mateixa direcció. I ho il·lustra amb un exemple recent, viscut en reunions amb CaixaBank, el BBVA i el banc Santander: “No tenen cap problema a dir-te que han fet lobbisme contra les regulacions per frenar la desforestació i per fer efectiva la deguda diligència davant els impactes mediambientals i socials de les activitats empresarials, que els sembla massa exigent, acostumades com estan a l'arquitectura jurídica de la impunitat”, afirma.

Els tres grups bancaris que el tècnic de Greenpeace menciona formen part de l'Aliança de la Banca per les Emissions Netes Zero (Net Zero Banking Alliance). També, tots tres, consten en un dels darrers informes de Greenpeace, publicat el març d'enguany, elaborat amb les ONG Milieudefensie i Harvest, en què s'identifiquen els bancs europeus finançadors de les empreses de la indústria agroalimentària més destructives d'ecosistemes naturals crítics pel clima i la biodiversitat. Al capdamunt del rànquing d'aquestes corporacions amb crèdit d'entitats financeres amb seu a l'Estat espanyol, hi trobem Nestlé, Danone, Unilever, JBS i Viterra. La investigació xifra en 27.200 milions d'euros el volum de crèdit que han rebut des del 2016, i en mil milions les inversions que ha fet la banca en aquests sectors, que posen en risc ecosistemes a l'Amazònia i el sud-est asiàtic.

La preocupació per l'expansió del rentat verd i, en concret, el vinculat a l'acció climàtica, no ha quedat limitada al terreny civil, de l'ecologisme i de les organitzacions de consumidores. En els darrers temps, la Unió Europea també l'ha reconegut i hi ha respost amb dues directives, que han de re-

Totes les companyies de l'Ibex-35 informen de les mesures que tenen previstes per reduir la seva petjada de carboni, però només setze n'indiquen el grau de compliment

Compromisos de les 35 empreses de l'Ibex davant el canvi climàtic

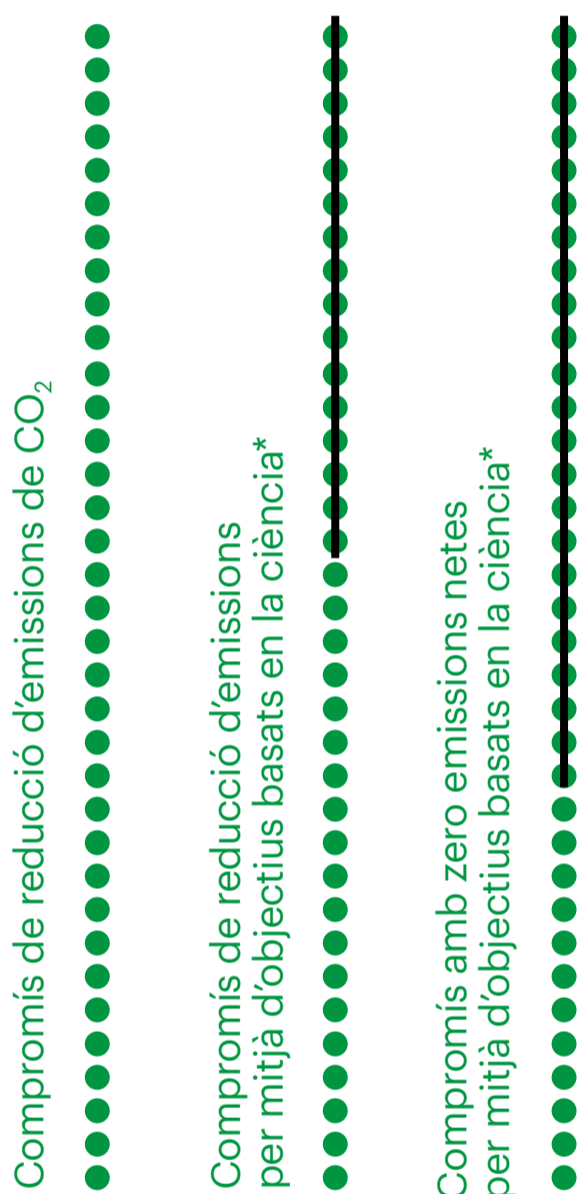

*(SBTI) Science Based Targets Initiative.
Font: Pacte mundial de l'ONU, dades del 2023.

Grau d'integritat dels compromisos de grans corporacions

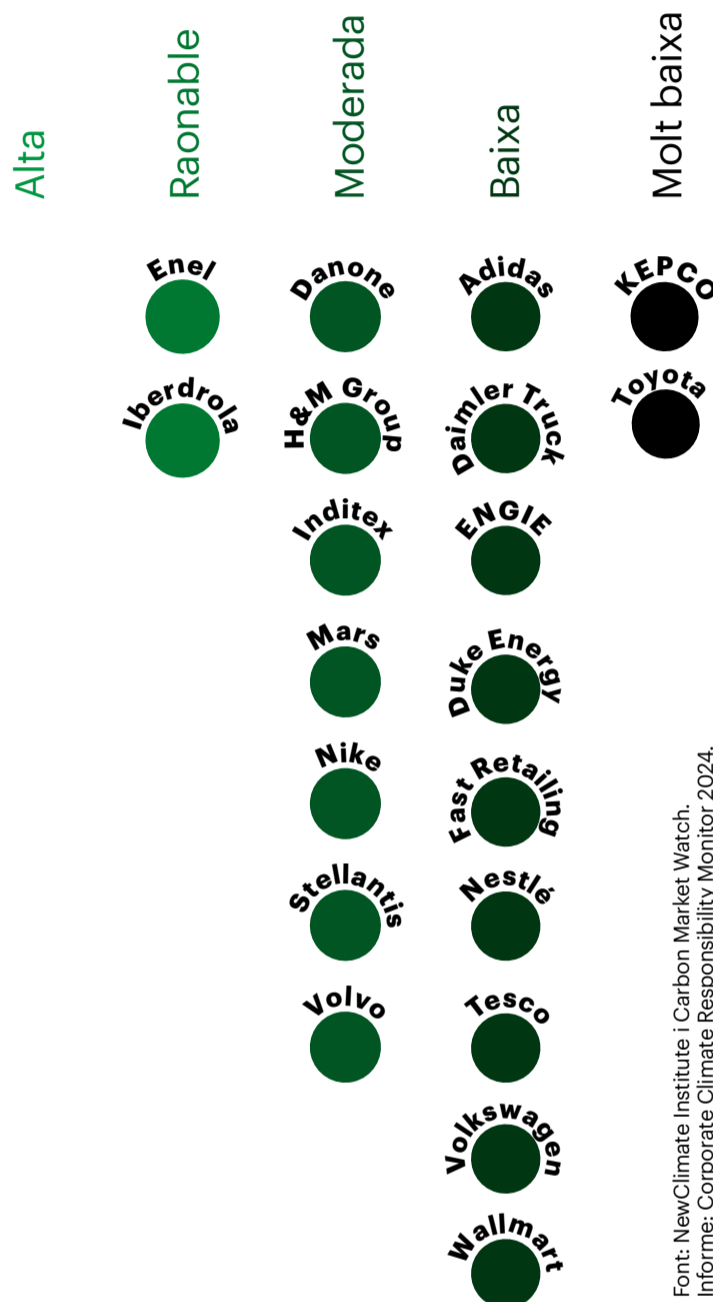

Font: NewClimate Institute i Carbon Market Watch.
Informe: Corporate Climate Responsibility Monitor 2024.

forçar aviat l'accés a informació fiable sobre les al·legacions mediambientals. Una, la directiva sobre empoderament de les consumidores per a la transició ecològica, va ser aprovada a inicis d'any i estableix mesures com ara prohibir adjectius com *sostenible* o *eco* sense fonamentar-ho amb models de certificació oficials. També prohibeix afirmacions com *climàtica-ment neutre*, quan es basin en accions de compensació de les emissions i estableix l'obligació de verificar les declaracions mediambientals i climàtiques de tercers actors facultats per supervisar-les i fer un correcte seguiment del seu progrés amb relació als compromisos comunicats.

L'altra, la directiva centrada en els anomenats *green claims* (reclams verds), està encara en procés de negociació. Aquesta norma també implica l'obligació per a les empreses de demostrar les seves afirmacions ecològiques, a través de verificadors oficials designats per cada estat, abans d'anunciar productes

com a "bio", menys contaminants o amb menor petjada hídrica. A escala estatal, la llei de consum sostenible, que el Ministeri de Consum espanyol ha començat a tramitar el mes de març, ha de ser la normativa que serveixi per aterrar el corpus legislatiu comunitari.

Segons Josep Hurtado, responsable de l'àrea jurídica d'Ecologistes en Acció, el que ha faltat per frenar el *greenwashing* no és una normativa específica, sinó "diligència" per part dels organismes públics responsables. "Estem parlant de publicitat il·lícita i enganys al consumidor i ja tenim la normativa que ho prohibeix: la llei de competència deslleial, la llei general de publicitat i el codi de consum", planteja l'advocat. En la mateixa línia, la Federació de Consumidors i Usuaris (CECU) identifica que les agències de consum i competitivitat d'altres territoris europeus han estat "més actives" davant les pràctiques de rentat verd que no pas l'Estat espanyol. ►

Jonathan White, advocat de ClientEarth

“Cal prohibir la publicitat de combustibles fòssils, com es fa amb el tabac”

TEXT: M. R.

Per què el vostre equip jurídic té entre les prioritats impulsar accions contra el rentat verd?

El *greenwashing* distreu els responsables polítics i el públic de les activitats nocives en curs, alhora que dona una falsa sensació de seguretat que el canvi s'està produint al ritme urgent que necessitem. És una pràctica que ha de llegir-se com una part de campanyes més àmplies, de dècades d'engany i desinformació, impulsades per indústries contaminants per protegir el *business as usual* i retardar l'acció climàtica.

Funciona el marc legal per frenar les declaracions

mediambientals enganyoses?

Tot i que els recents avenços de la UE són benvinguts, fins que no prohibeixi la publicitat de combustibles fòssils, o almenys bloquegi les declaracions verdes d'empreses altament contaminants, el rentat verd encara serà generalitzat.

Obrir demandes contra les empreses és la manera d'evitar-lo?

Si bé les demandes contra el *greenwashing* són una eina eficaç per abordar el problema, l'aplicació de la llei no és suficient. També necessitem una acció urgent dels responsables polítics i reguladors per garantir

una solució sistèmica, com és la prohibició de tota publicitat i patrocini de la indústria dels combustibles fòssils. La lamentable realitat és que quan es tanquen els casos o investigacions contra anuncis o campanyes concretes, el mal que fa el *greenwashing* ja està fet. Els consumidors poden ser enganyats a l'engròs, la percepció pública distorsionada i la necessitat urgent d'una sostenibilitat genuïna queda eclipsada pels debats sobre solucions falses. Ara mateix, és com el joc del gat i el ratolí. L'única manera eficaç d'aturar el rentat ecològic de la indústria dels combustibles fòssils i la

seva àmplia influència és repetir el que es va fer amb la indústria del tabac: una prohibició general de tota publicitat i patrocini, i restringir els accessos que ara té el lobby.

És una mesura que veieu possible pròximament?

Un mosaic de restriccions publicitàries de combustibles fòssils està sorgint amb rapidesa a tot Europa. Governos municipals i locals van prenent mesures, per exemple, França va adoptar una llei contra alguns tipus de publicitat de combustibles, i els Països Baixos s'han compromès a promulgar una legislació similar.

► També una normativa europea recent més, la directiva d'informació corporativa en matèria de sostenibilitat, hauria de posar esculls al *greenwashing*, en un escenari en què “la informació no financera relativa al medi ambient s'ha convertit en part de la campanya de rentat verd”, tal com denuncia Hurtado. Segons aquesta norma, la informació del capítol de sostenibilitat dels informes empresarials de les empreses haurà de ser comparable i verificable a partir de 2025.

Obligar a fer auditories més acurades de la informació vinculada a l'impacte ambiental i ampliar les eines sancionadores són millores necessàries per encarar l'impacte del rentat verd, tot i que, adverteix Fernando Valladares, investigador del CSIC,

no ho és tot: “Per a les grans empreses, reduir l'empremta ambiental i climàtica vol dir perdre milers de milions, de manera que busquen trucs per evitar-ho, i si les enxampen, inverteixen en tapar-los i fer trucs més grans, així que la carrera de la fiscalització és imprescindible, però insuficient”, valora. L'altra carrera a la qual no es pot renunciar, segons planteja aquest especialista en ecologia, és la de l'ètica. “El *greenwashing* és un mirall de la civilització en la qual estem, i intenta tapar la necessitat de reduir el marge de benefici i l'actitud depredadora d'expansió”, analitza Valladares, davant les trampes corporatives, en plena emergència.

Coca-Cola impulsa “Hostaleria #PelClima”, una iniciativa per reduir la petjada de carboni de bars i restaurants. També,

ClientEarth és una de les organitzacions que lidera el combat jurídic contra el rentat verd dels grans contaminants. Va obrir el primer procés el 2019 al Regne Unit, contra BP, que va forçar la retirada d'una campanya sobre la "transició verda" de la petrolera. També ha actuat contra l'aerolínia KLM, als Països Baixos, que ha reconegut l'engany que suposa parlar de combustibles d'aviació sostenibles i de compensació de les emissions. El cas assenta un precedent per al procés que investiga a escala europea una vintena d'aerolínies per declaracions mediambientals enganyoses



amb el projecte "Mars circulars", assegura ser part de la solució i donar una nova vida als residus plàstics que acaben a les aigües -en bona part, els seus, com a primer contaminador plàstic del món. Fa anys que el grup Damm ens va dir que "hi ha una altra manera de viure". Per això organitza campanyes de recollida de residus en platges. Molt del que s'hi recull són envasos d'un sol ús, que un sistema de retorn evitaria. Però l'associació Ecoembes, de la qual forma part, de la mà d'altres majors del sector dels envasats, sempre s'hi ha resistit.

Naturgy es compromet a ser un actor clau en la transició energètica, i a ser neutre en carboni a tot estirar el 2050. L'antiga Gas Natural -que és gas fòssil, però continua sent-ne

una de les principals importadores- es declara referent en sostenibilitat. De fet, Naturgy ha dissenyat un mòdul sobre com aplicar la transició ecològica al model productiu, que s'oferirà en cursos de formació professional a partir del curs vinent. Promoure la col·laboració públicoprivada per la transició verda és el que més de quaranta empreses -entre les quals Agbar, Ferrovial o Endesa- busquen dins del Grup Espanyol pel Creixement Verd. Aquesta associació empresarial està encapçalada per Gonzalo Saenz de Miera, director de Canvi Climàtic i Aliances d'Iberdrola, companyia que ha denunciat fa poc Repsol per *greenwashing*. Repsol és el més gran contaminant de l'Estat. Iberdrola n'és el vuitè. ●

Les trampes del “zero emissions”

TEXT M. R.

L'objectiu d'assolir la neutralitat de carboni en l'activitat econòmica a mitjan segle ha esdevingut un mantra de la comunicació de les grans corporacions. En què ens hem de fixar per valorar si els missatges que ens traslladen són un reclam capciós?

“Objectiu zero emissions netes el 2050”

Gairebé qualsevol multinacional té un pla en què consta l'objectiu de neutralitat d'emissions en les pròximes dècades, per norma, el 2050. Tanmateix, per limitar de forma efectiva l'escalfament, les retallades dràstiques s'haurien de produir aquesta mateixa dècada, seguint l'Acord de París. “Els països del Nord i les empreses responsables d'emissions enormes han d'aconseguir-ho molt abans del que s'ha establert com a objectiu a escala global”, remarca Olga Alcaraz, investigadora de la UPC. L'informe Monitor de Responsabilitat Climàtica Corporativa identifica que les promeses en aquest camp de cara al 2030 estan molt per sota de l'ambició requerida a les empreses. “Mirant informes, per exemple, d'Inditex, CaixaBank, el Santander, el BBVA o El Corte Inglés, t'adones que hi ha una lluita per destacar en alguna cosa; que qui fa l'informe té ordres que la seva empresa sembli la més compromesa i, malgrat la maranya de mètriques, davant la qual cal molt de temps, expertesa i recursos per analitzar-la, la pregunta que t'acabes fent és on són les desinversions entorn dels combustibles fòssils?”, exemplifica Miguel Ángel Soto, de Greenpeace.

El que cal és assolir zero emissions (sense el netes), i molt abans del 2050

“Compensem les emissions amb projectes forestals”

L'informe Monitor de Responsabilitat Climàtica Corporativa detecta que sovint els objectius de reducció d'emissions previstos per l'actual dècada –que qualifica d'anys “crítics”– són enganyosos, perquè estan plantejats amb estratègies de compensació de les emissions de CO₂, normalment per mitjà del suport a projectes forestals. “La capacitat dels embornals de carboni [que absorbeixen diòxid de carboni i en disminueixen la concentració a l'atmosfera, bàsicament, boscos i oceans] és molt limitada, només podem fer-los servir per processos en què sigui impossible eliminar les emissions”, remarca la investigadora sobre energia i clima Marta Torres. “Dut a l'absurd, necessitariem un altre planeta per compensar la Terra destruïda”, planteja Fernando Valladares, investigador del CSIC, davant la centralitat que les compensacions tenen en els plantejaments de responsabilitat climàtica de grans empreses. A més, el mes de maig, una trentena de científiques van denunciar en una carta a la revista *Nature* la falta de rigor de les compensacions voluntàries, sobretot les relacionades amb la gestió forestal: el document assegurava que la gran majoria (més del 90%) dels projectes que no són capaces de neutralitzar les emissions dels combustibles fòssils. “Ens trobem que les corporacions diuen que protegiran un bosc, hi inverteixen, però després se n'obliden, i ves a saber què hi passa: si els arbres moren, si hi ha incendis, si la desforestació simplement es trasllada al voltant d'aquella àrea... Per això és molt dubtós que es puguin corregir les emissions que no han reduït mentre continuen amb els negocis com de costum”, exposa Soto.

Recórrer a una estratègia de compensació exigeix, abans, haver reduït dràsticament les emissions

“Comptem amb tecnologia de captura de carboni”

Les tecnologies de captura de carboni són, per ara, ineficients, i no hi ha certesa de la capacitat que poden aconseguir per emmagatzemar de manera permanent el CO₂. Tot i això, formen part de les previsions de descarbonització de grans contaminants. “Tenen un consum d’energia molt elevat, i les empreses et responen que ho fan amb energia renovable”, explica Alcaraz, tot remarquant el sense sentit d’usar energia renovable per poder continuar fent servir combustibles fòssils. Les investigadores coincideixen a emfasitzar que comptar amb sistemes de captura i emmagatzemament d’emissions més eficients en un futur hauria de servir només per eliminar les emissions que hagi estat impossible reduir o abatre d’una altra manera.

L’acapte i emmagatzematge de carboni eficient i permanent és, ara per ara, ciència-ficció

“Reduïm la petjada de carboni”

Una part rellevant de les emissions que genera l’activitat d’una empresa és habitual que no formi part dels càlculs rere les declaracions de responsabilitat climàtica. Les emissions d’abast 1 són les generades de manera directa amb l’activitat; les d’abast 2, fruit del consum energètic consumit i comprat, i les d’abast 3, les generades per la seva cadena de valor. És a dir, per intermediaris de l’empresa. És habitual que les empreses no facin computar aquestes darreres en els comptes de la seva activitat. A tall de mostra, l’informe Monitor de Responsabilitat Climàtica Corporativa recull que els compromisos de neutralitat de les 24 multinacionals analitzades cobreixen només el 3% de la petjada de carboni associada a la seva activitat, i conclou que les consumidores poden veure’s enganyades, en semblar que les declaracions es refereixen al total.

Les emissions dels intermediaris han de comptabilitzar-se com a part de la pròpia petjada

“Impulsem el creixement verd”

L’investigador del CSIC Fernando Valladares recorda que qualsevol anàlisi sobre crisis ambientals i socials porta a escenaris de decreixement econòmic o de “postcreixement”. En la mateixa línia, la investigadora d’IDDRI Marta Torres assegura que les empreses que realment tenen previsió de descarbonitzar-se estan pensant en la reducció del consum d’energia, així com de materials i d’aigua. No hi ha creixement compatible amb la neutralitat d’emissions, que demana reduir el consum d’energia: “L’única energia totalment neta és la que no es consumeix”, resumeix Valladares, que afirma que “creixement verd” en el nostre context és un “oxímoron en què s’amaguen tramposos”: “No voler veure-ho durant gairebé un segle ens ha dut fins on som”, assenyala.

Ni amb l’ús d’energies renovables, produir més no és compatible amb la descarbonització

Accions legals que fan caure caretes eco

Als Països Catalans consten cinc denúncies per relats ambientals discutibles. En el cas de Repsol, davant les autoritats de consum espanyoles, mentre les principals embotelladores, com Nestlé i Coca-Cola i diverses aerolínies, com Vueling, tenen processos oberts a escala europea

TEXT: M. R.

Organitzacions de consumidores, ecologistes i organismes públics responsables de consum problematitzen l'expansió de l'anomenat rentat verd des de fa anys. Però la realitat és que els expedients oberts i l'aplicació de mesures correctives o sancionadores encara són incipients i excepcionals. Als Països Catalans només consten cinc denúncies per declaracions ambientals enganyoses, segons les dades dels organismes responsables de consum, totes cinc a Catalunya.

Una promoció immobiliària d'Stoneweg Living i Sorigué a primera línia de mar a Begur (el Baix Empordà), que es publicitava com a beneficiosa per l'entorn natural; dos productes cosmètics, de les marques Byly i Orkla, presentats com a ecològics, i l'aigua de Viladrau, per una declaració enganyosa sobre l'impacte positiu de l'empresa en l'entorn natural d'on s'extreu, han estat denunciades per Ecologistes en Acció a l'Agència Catalana de Consum (ACC). Des de l'organisme s'indica que els consta una denúncia més, contra una aerolínia, que està en procés d'investigació. Al País Valencià,

els serveis d'inspecció de consum indiquen que no tenen "cap denúncia ni expedient" vinculat a declaracions mediambientals enganyoses. I tampoc li'n consten a l'organisme competent de consum del Govern Balear.

Per ara, l'ACC ha obert dos expedients sancionadors per publicitat que pot induir a error o engany i ha fet un requeriment per retirar un reclam enganyós, a Viladrau-Nestlé. També ha actuat d'ofici, amb relació a la publicitat sobre la reciclabilitat dels envasos i ha incoat set expedients sancionadors. "En envasos de tota mena, de detergents, begudes o xampús, s'està utilitzant cada cop més la menció de '100% reciclable', i en la immensa majoria dels que hem analitzat no és cert", explica el director de l'agència, Albert Melià.

D'un altre reclam, el d'"energia 100% verda" també n'han resultat set sancions. Per Melià, és una afirmació sancionable perquè "l'energia elèctrica procedent de les plantes de producció es barreja de tal forma que no es pot garantir que l'energia que se subministra sigui de procedència totalment verda". És un reclam, però, que podem trobar, per exemple, als webs d'Ho-

laLuz, EnergyGo (propietat de la telefònica Yoigo), o d'Endesa mateix.

El degà del Col·legi de Professionals del Màrqueting i la Comunicació, Miquel Campmany, també professor de publicitat a la UAB i director de comunicació i màrqueting de Nestlé a l'Estat espanyol, afirma que les pràctiques enganyoses vinculades a reclams mediambientals no estan generalitzades. Defensa que és "absurd" que les marques expliquin "una cosa que d'aquí a dos dies se sabrà que no és certa: una marca molt coneguda i reputada no s'arrisca a llançar uns missatges o a desenvolupar pràctiques que se li giraran en contra com un bumerang", considera. Recents denúncies contra grans empreses dels sectors més contaminants busquen que així sigui a escala estatal espanyola i europea.

'BIO' AMB EL TRIPLE DE CO₂
Ecologistes en Acció, Greenpeace i l'organització de consumidores CECU han denunciat Repsol per falses declaracions ambientals davant la Comissió Nacional dels Mercats i la Competència i la Direcció General de Consum espanyola. La demanda, en fase d'investigació, assenyala la

publicitat dels biocombustibles i a la campanya de "zero emissions" de la petroliera. Es fonamenta en dos informes. Un l'avalua l'investigador Fernando Valladares i l'altre l'ha elaborat FIND, organització especialitzada en impactes mediambientals del Regne Unit. La *Directa* ha pogut consultar els documents, que conclouen que bona part de les declaracions ambientals de l'empresa "no es poden sostenir des de la ciència".

Si bé l'empresa situa els biocombustibles com una peça essencial en la descarbonització de la seva producció fins al 2050, les accions de Repsol "contradiuen el pla", tant per continuar expandint el seu model de negoci fòssil, com per apostar per biocombustibles produïts amb oli de palma, que tripliquen les emissions de CO₂ respecte al combustible d'origen fòssil. L'anàlisi del pla de descarbonització de Repsol -elaborat a partir dels informes de l'empresa, comunicats de premsa i contingut web- identifica també que el càlcul de la petjada de carboni de la petroliera omet "informacions essencials" com les emissions d'abast tres, és a dir, les indirectes produïdes en la cadena d'activitat de l'empresa.

El 2019, Repsol informava que la seva capacitat de producció de biocombustibles va ser de 667.000 tones per any i planejava incrementar-la a dos milions abans del 2030. La companyia està expandint la producció de biocarburants per a l'aviació, i genera així una demanda addicional d'oli de palma, cultiu responsable directe de la desforestació, segons els informes pericials. Repsol no ha atès la petició d'informació per a aquest reportatge.

Fa un any, l'Advertising Standards Authority del Regne Unit ja va ordenar al grup energètic retirar l'anunci dels biocombustibles "renovables" i l'octubre de 2023 va fer-li retirar un altre spot per enganyós: considerava que ometia informació significativa sobre la proporció de les seves activitats comercials compostes per energia renovable.

COMPENSACIONS QUE VOLEN
Barcelona-Ginebra i tornar: 122,86 kg de CO₂. Una calculadora ens permet veure la petjada de carboni que provoquem amb els nostres vols. I ens mostra, també, una possibilitat de fer el mateix, però sense impacte pel medi ambient, segons diu. Es tracta de pagar més perquè la companyia utilitzi un tant per cent de combustible sostenible d'aviació. Per la resta de la petjada de carboni, ens diuen que es neutralitzarà amb tecnologia de captura. Tot plegat ho ofereix Vueling dins del seu pla per assolir les zero emissions netes el 2050.

Aquesta és una de les pràctiques enganyoses sense fonament ci-

El "100 % reciclable" dels envasos sol ser fals, segons l'Agència Catalana de Consum

entífic que just fa un any va denunciar l'Organització de Consumidores Europees (BEUC), i que la Comissió Europea ha reconegut recentment. L'ús de termes com *ecològic*, *sostenible* o *responsable* sense aportar la informació en què es basen, l'ús d'imatges i colors que poden induir a error sobre la relació entre l'activitat econòmica i l'impacte en el medi ambient, afirmacions sobre compromisos no verificables, objectius no mesurables sense un sistema de seguiment independent, o oferir a les consumidores la possibilitat de fer aportacions a projectes forestals per poder compensar les emissions de CO₂, són altres pràctiques de rentat verd identificades per la Comissió Europea i que s'espera que les companyies eliminin.

Per ara, no hi ha hagut sancions, sinó la petició a les aerolínies responsables de retirar les declaracions enganyoses. En el cas de Vueling es pot accedir encara tant a la cal-

culadora com a les explicacions que acompanyen l'estratègia de compensació que explica, mentre escrivim aquestes línies, la segona quinzena de juny. Són una vintena les aerolínies amb pràctiques de rentat verd que han estat assenyalades, entre les quals, a més de Vueling, Volotea, Air France, KLM, Lufthansa, Norwegian, Ryanair i TAP.

"100% RECICLABLE" AMB RESIDUS
El BEUC, amb el suport de l'organització d'advocades ClientEarth, també ha presentat una denúncia contra Coca-Cola, Nestlé i Danone, les embotelladores més grans, arran dels missatges de "100% reciclable" i "100% reciclat". "El que entendre la mitjana de consumidores davant un reclam com aquest és que l'ampolla sencera està feta de materials reciclats, i la realitat no correspon amb l'expectativa", s'argumenta des de ClientEarth.

Així mateix, remarquen que no es pot amagar que en el procés de reciclatge es degrada el plàstic, és a dir, que després d'un cert nombre de cicles de reciclatge, cal afegir més material plàstic verge, per mantenir la qualitat de l'envàs.

Ara, s'està a l'espera de l'actuació de l'organisme al qual s'ha fet arribar la demanda, la Xarxa de Cooperació per a la Protecció dels Consumidors, que aplega els ens encarregats d'aquesta matèria dels estats membres de la UE. Des de ClientEarth valoren que "la decisió hauria de proporcionar orientació a altres empreses sobre les declaracions de reciclabilitat dels envasos". ●





Sobirannies

AFROCENTRAR LES ARTS ESCÈNIQUES

TEXT: **IVAN ALCÁZAR SERRAT**
FOTOGRAFIA: **JULIA MOLINS**

La cooperativa cultural Periferia Cimarronas promou la creació amb mirada afrodescendent, migrada i racialitzada. La segona temporada d'aquest espai, situat al barri de Sants, acaba amb empenta, però també amb preocupació pel seu futur

És nit d'estrena i hi ha gent, alegria i bullici a l'espai de Periferia Cimarronas. Som al número 26 del carrer de Cerdanyola del barri de Sants, rere la biblioteca Vapor Vell. En traspasar l'aparador de vidre d'accés i entrar al local llarg i estret, des del fons, ens saluden i acullen els grafitis d'uns personatges expressionistes i simpàtics, acolorits (verd, taronja, roig...), que alegren el fons blanc habitual, asèptic i monòton, de les parets. El primer amb què ens topem és una taula de fusta, antiga i robusta, que fa la funció de taquilla. És un dels records de l'antiga fusteria que hi hagué en aquest lloc, abans de la transformació de l'espai. Al mur lateral es desplega un mostrari de llibres, vitrines amb joies i artesanía. En una *tote bag* en venda, hi lleigeixo: "Sola no. Tu, germana. Ni cap de nosaltres. Mai més". A la llibreria tot és suggerent, des de la *Germana al marge* d'Audre Lorde als magazins de microfemismes o sobre la "Desculonización". Des d'una banderola es proposa: "*Mate o branco dentro de você!*" ("Mateu el blanc que dueu a dins", en portuguès).

Perifèria Cimarronas és, des del 2022, un pol més de la xarxa cultural i associativa del barri i la ciutat, com a cooperativa dedicada a la promoció i la creació de la cultura afrodescendent, racialitzada i migrada. L'entitat du a terme tres activitats. La principal és la teatral, amb producció, suport a creadores i una sala d'exhibició d'una seixantena de localitats. Amb la de l'Antic Teatre, al barri de Sant Pere, la de Periferia Cimarronas és segurament la cartellera de teatre més fresca i crítica de Barcelona. També hi ha una cafeteria, gestionada per membres del Sindicat Manter, amb una pissarra que ofereix tapes de iuca, xips de plàtan, i amanides. El tercer eix de la cooperativa és la botiga-llibreria-galeria d'art, amb peces d'artesanía exuberants, dissenyades per les seves sòcies.

Ens posem a la cua de la sala de teatre, a l'ombra d'un baobab que s'embrancha amb tot de cordes. Des d'aquí s'estén l'estrada que s'usa per acollir tallers, assemblees, tertúlies i presentacions. En una de les lleixes de la llibreria lateral, un cartell cridaner ens recorda que la sala va guanyar el Premi Time Out a la millor iniciativa cultural social de l'any passat. De les parets pengen collages afrofuturistes sorprenents, que amalgamen *bantu knots* (pentinats amb monyos recargolats) i tòtems constructivistes, en imatges que van encavalcant-se de la petita escala dels tirabuixons de les rastes fins al més enllà sideral. Al capdamunt de la paret oposada, en una gran foto, Angela Davis sembla llençar-nos una mirada forta i segura, il·lusionada. "És part de la meua feina promoure l'esperança", va assegurar Davis a la darrera Fira Literal, el mes de maig. I va afegir: "Hem de desenvolupar un feminisme que no sigui abstracte, que posi al centre aquelles persones que han rebut menys aires de llibertat". Això és exactament el que es fa en

aquesta sala. Les "cimarronas" foren persones esclavitzades que, a les Amèriques de parla espanyola i portuguesa, fugiren del captiveri cap a les muntanyes, per establir-hi *palenques* i *quilombos*, comunitats alliberades. Avui, a Periferia Cimarronas es treballa per "representar, a través de les arts, futurs possibles i vivibles de les comunitats negres, afrodescendents".

La sala rema amb força i determinació, i celebra el recent Premi Nacional de Cultura 2024 per a l'actriu Vicenta Ndongo, tota una pionera d'arrels africanes als escenaris catalans. La feina de Periferia Cimarronas se suma a una xarxa d'iniciatives afroreferents, com el col·lectiu Tinta Negra i la comunitat internauta Afrofeminas, el festival Black Barcelona organitzat per l'Associació Hibiscus, la Comunitat Negra Africana i Afrodescendent a Catalunya o el Sindicat Popular de Venedors Ambulants, més conegut com a Sindicat Manter. I també cal comptar-hi altres projectes tan actius com la llibreria United Minds de València, oberta el 2014 al barri de l'Olivereta i reconvertida en botiga en línia des de l'any passat.

Periferia Cimarronas és una cooperativa amb més de cent sòcies, fundada per Silvia Albert Sopale, Karel Mena i Elizabeth Montero Santa, i amb un equip de gestió que actualment compta amb les dues primeres, Iki Yos Piña, Jou Vega, Alpha Mikeliunas, Amada Bokesa i Aixa Drammeh Font. Totes elles treballen amb l'objectiu de combatre i superar prejudicis i engranatges sistèmics -del racisme i el sexisme a la transfòbia i l'homofòbia- i reivindicar la diversitat i la dissidència sexual i de gènere. Si fem els càlculs seguint la fórmula de Maria Mercè Marçal, i tenim en compte la diversitat sexual, la condició de persona a qui aquesta societat racialitza i la professió exposada i precària, aquestes *cimarronas* són 3+3= 6 voltes rebels.

Abans, a la meitat i després de cada creació artística sempre hi ha la missió de "generar espais de cura col·lectiva a partir de l'intercanvi, el diàleg, la història oral i el reconeixement identitari". La programació de la sala fins al moment així ho demostra, amb tallers de *storytelling*, trobades de "creativxs afro", estètica, dansa i cuina, que es combinen amb cicles com el *Black History Month* (mes d'història negra), o amb formats híbrids com les sessions combinades de debat i ball del Nea Onim Conversatorio + DJ. I, és clar, espectacles que són sempre vibrants i documents singulars, com *El percussionista* (de l'equatoguineà Gorsy Edú), *Tituba, bruija, negra i ramera* (de Denise Duncan), *No es País Para Negras* i *Blackface y otras vergüenzas* (de la mateixa Silvia Albert Sopale), *Algo funcional* (de Maisa Sally-Anna Perk), o els recents *Els homes de carbó* (del ghanès Serge Attukwei Clottey) i *Yo, dispositivo Venus* (de l'actriu de Martinica Adeline Flaun).

LES COMUNITATS DEL TEATRE

Albert és cofundadora i programadora de l'entitat. D'origen murcià i basc, ètnia bubi i veïna del districte barceloní de Nou Barris, és una creadora amb uns quants espectacles reeixits

La programació de la sala inclou tallers de 'storytelling', d'estètica, dansa, cuina, trobades de "creativxs afro" o els cicles mensuals d'"història negra"

Una de les intèrprets de 'Malditas muñecas', una obra presentada el mes de març a l'Espai, creada per la companyia Las Chuckyz, formada per diversos col·lectius drag de Barcelona



i colpidors a les espatlles. Ens explica una de les raons de ser de Periferia Cimarronas: “Necessitem la comunitat, tenim aquesta idea que nosaltres soles no podem, hem de ser-hi totes. Ser un espai comunitari serveix per a això. La major part d’afrodescendents tenim la sensació d’haver crescut a soles i de ser una mica individualistes. Així que estem treballant per trencar aquest individualisme que hem interioritzat, i ho fem per trobar-nos, per crear des de la comunitat. Com diu l’activista afrofeminista Basha Changue, l’afrofeminisme a Catalunya, o a l’Estat espanyol, no existeix sinó que surt quan se’l necessita. Nosaltres potser no estem tan estructurades com l’associacionisme feminista, però, ara bé, quan cal, sí que hi ha una resposta per part de la comunitat”.

Les arts escèniques tenen sempre el potencial de generar diverses “comunitats instantànies” i concèntriques al seu voltant, i en aquest escenari la “representació” multiplica exponencialment els seus sentits, del teatral al polític i de l’individual al col·lectiu. Tal com ho ha descrit el filòsof Alain Badiou, les “dimensions de la realitat” fan del teatre un cas únic entre les arts (espai i temps reals, cossos presents i coincidència en viu amb el públic). Però la realitat penetra especialment aquí, per tots i cadascun dels porus, l’escenari de la Periferia i la simbiosi actriu-personatge de les Cimarronas.

La identitat i la cultura d’un lloc es conformen per la suma de diferències i per la convivència de veus, i mai no hi ha ni pot haver-hi una cultura abstracta ni una identitat unívoca,

un cànon tancat i una tradició incòlume. No cal escollir entre Guimerà i la Tituba, entre l’àngel blanc i la bruixa negra. Les arts sempre són disciplines vives, a cada moment estan per fer-se, desfer-se i refer-se. La pregunta que cal plantejar és: qui les fa i com?, amb quin propòsit i des d’on? Això, òbviament, se sap i es practica arreu des de fa molt de temps, del teatre Talawaa de Londres (format per afrodescendents provinents de les colònies britàniques del Carib) a les sales de la comunitat turco-germana de Berlín. Però al nostre entorn, a banda dels bars amb escenaris de *stand-up comedy* ideats per a expats, que en sabem res, del teatre i les arts sorgides de les comunitats filipina, magrebina, pakistanesa, xinesa o colombiana?

Sílvia Albert Sopale reflexiona sobre l’escena teatral com a desllorigador: “Vam veure que el teatre, en l’àmbit comunitari, no semblava tenir gaire importància ni despertava gaire interès, segurament perquè no hi ha una consciència ni una educació en general pel que fa a la cultura -explica-. Hi ha moltíssima gent que, amb quaranta, cinquanta o seixanta anys, venen al teatre per primera vegada. Però després hi tornen, perquè pensen que allò que han vist els interpel·la i té a veure amb la seva vida. A mi, en aquest sentit, m’apassiona el teatre sud-africà, de quina manera pot dur a escena qualsevol assumpte que afecti la comunitat. Nosaltres vam entendre que el teatre sí que era important, i és per això que creem i promovem certes iniciatives. De fet, funcionem com una escola d’espectadors i espectadores, ja que no posem límit a les invitacions, si es tracta ►



L'entrada del local de Periferia Cimarronas, situat al carrer de Cerdanyola del barri barceloní de Sants

► de convidar-hi gent afrodescendent, o gent precària”. Però l'equip de Periferia Cimarronas no ha limitat aquest esperit al teatre i l'han ampliat posant en marxa altres projectes paral·lels, com el taller de dones Malungaje, dedicat a l'estampació tèxtil.

LES DIFICULTATS DEL DIA A DIA

Karel Mena, periodista i gestora cultural veneçolana assentada a Barcelona, és l'encarregada de la part de producció i gestió de la cooperativa. Destaca l'origen de Periferia Cimarronas com a continuació del Black Barcelona, un esdeveniment que ja porta celebrades set edicions: “Aquestes trobades són itinerants i van creant un espai simbòlic, no estan lligades a cap espai físic concret. Així i tot, va ser a partir d'elles, que la comunitat va sentir la necessitat d'un espai estable i propi. Així que, després de la fundació de l'entitat, el desembre de 2020, les obres per adequar el local s'iniciaren i el 2022 ja es va posar en marxa una programació de manera permanent”, detalla. Com a cooperativa sense ànim de lucre, Periferia Cimarronas va comptar amb el suport d'un crèdit de la financera Coop57 i, en l'etapa inicial, també es va posar en marxa una campanya de micromecenatge que va acaptar uns 20.000 euros. Per la reforma de l'espai i la insonorització es va demanar subvenció municipal del programa “Amunt persianes!” i una altra a la Generalitat catalana.

Avui, l'entitat té un finançament que depèn de diferents fonts, explica Mena: l'activitat econòmica que es genera –el taquillatge, la venda de serveis i formacions exteriors– i la distribució d'espectacles en cartell (cinc, actualment) a altres teatres. A banda, hi ha les aportacions de les sòcies i, sobretot,

les subvencions, que provenen principalment de l'Institut de Cultura de Barcelona (ICUB) i de diverses línies de la Generalitat, a més d'altres aportacions privades puntuals com les de la Black Feminist Fund (amb seu als Estats Units) i la Fundació Calala Fondo de Mujeres.

L'entitat ha passat per moments difícils: fins i tot ha estat a punt de tirar la tovallola. “De vegades una no se sent gaire acompanyada: quan expliques el projecte tothom diu que és molt necessari i, si ens fixem en les xifres i en la feina feta, la veritat és que aquí tractem una temes i portem uns públics que altres espais no tenen. Però això no es veu reconegut”, afirma Silvia Albert Sopale, qui detecta “un buit: cal passar la prova de foc i, si sobrevis, aleshores potser sí que et comencen a arribar ajuts”. Alhora, subratlla que “sí que hi va haver un suport econòmic per poder arrencar, tot i que després no ha existit una línia de subvencions continuada per a la sostenibilitat. Sobretot per programació, les ajudes que ens donaven eren una misèria, i ara mateix no en tenim cap. Així que les creadores que venen al teatre cobren segons la taquilla, el 50% del que es recapta. No és una situació ideal ni que a nosaltres ens agradi, però si no ho fem així, no tenim diners per poder sostenir tot això”.

Cal esperar que, en una ciutat tan alienada com Barcelona, aquest *palenque* pugui subsistir sense rebre un dia la visita dels tres bruixots inquietants que ronden pels carrers i ens assetgen sense descans. Que no acabi amansit pel tecnòcrata municipal, mortificat pel buròcrata bancari i delmat per un fons voltor. Són si més no imaginables, en aquests temps que corren, els projectes socials realment lliures i imaginatius? ●

Propostes “perifèriques” exemplars

Denise Duncan, dramaturga i directora provinent de Costa Rica, de llarga trajectòria, és autora de peces com *El combat del segle* i *Negrata de merda*, entre altres. Duncan participa al Festival GREC d'enguany per partida doble, com a intèrpret

a l'espectacle *What The Foc?!* (que s'ha vist del 4 al 14 de juliol al TNC) i impartint una assessoria de diversitat en escena, per l'obra *Tirant lo Blanc* (fins al 4 d'agost al Teatre Romea). Per a ella, Periferia Cimarronas és “un espai on, de sobte, existim com a persones i com a professionals. És un espai de trobades i de cures, un lloc on et sents a casa, i que té al seu voltant una comunitat que té un sentit, més enllà de les propostes concretes”. *Tituba, bruixa, negra i ramera*, un text escrit i dirigit per ella i interpretat per l'actriu Kathy Sey, va ser la primera producció de la cooperativa.

La dramaturga rememora l'origen de l'obra, moguda per la voluntat de passar el raspall a contrapel de la història hegemònica: “Fa molts anys, potser més de vint, vaig llegir l'obra de teatre *Les bruixes*

de Salem, d'Arthur Miller. Una obra molt ben escrita, malgrat que tingui un punt misogin i racista. Feia molt de temps que la tenia al cap, i em vaig fixar molt en el personatge de Tituba, que en aquesta obra apareix de forma anecdòtica, tot i que representa que ella fou la responsable de dur el mal a Salem. Vaig començar a investigar sobre el personatge real i vaig trobar els arxius de les seves suposades declaracions, en el moment de la cacera de bruixes a la ciutat. Em vaig enamorar dels personatges, perquè a mi m'interessa molt recuperar-ne els que al llarg de la història han estat deixats de banda, dels quals no s'ha parlat prou. Vaig començar a pensar-hi, vinculant aquest interès amb la meua voluntat de fer una obra amb l'actriu Kathy Sey. A Periferia Cimarronas van acceptar la proposta, que es va dur a terme amb un equip totalment afrodescendent, cosa que també era innovadora”. Després de cinc temporades de bolos, *Tituba* segueix el seu periple, i aviat es representarà al cicle Terrats en cultura (el 25 de juliol, al barri del

Poblenou de Barcelona).

Un altre espectacle profund i impactant, que s'ha pogut veure aquesta temporada a la sala de Sants, és *Algo funcional*. Escrita, dirigida i interpretada per Maisa Sally-Anna Perk, una creadora escènica afro-holandesa que des de fa vint anys resideix a Catalunya, actualment al Poblenou, autora d'altres obres com *Palabra de negra*, estrenada el 2019. Amb *Algo funcional* encarna la seva experiència amb el TNF, el trastorn neurològic-funcional. L'obra va ser presentada en una primera versió el 2022, en el marc acadèmic d'un cicle d'estudis socials i de salut a Nimega, als Països Baixos, i ha estat el detonant de la creació d'un grup de suport en línia per a persones afectades. Assegura que encara que no es parli de la raça explícitament, és “una dona negra sobre l'escenari, i això ja és polític”. Finalment, a l'espectacle, es parla de les necessitats i realitats d'unes i altres, i l'obra va dirigida a tothom, “perquè totes passarem per una situació de fragilitat, en algun moment”, explica.



Periferia Cimarronas és un espai de trobada i reflexions de temàtica descolonial i antirracista

Aterrar la fusió nuclear

TEXT: **VICTOR GARCIA**, FÍSIC I MEMBRE DE CONCIÈNCIES BARCELONA
MANUEL LÓPEZ, FÍSIC, DOCTOR EN BIOTECNOLOGIA I MEMBRE DE CONCIÈNCIES BARCELONA
 INFOGRAFIA: **GIL SERRAT**

Quan parlem d'energia nuclear, sovint confonen els termes *fusió* i *fissió*. Les centrals actuals funcionen amb la fissió nuclear: divideixen nuclis d'àtoms d'urani per alliberar energia. Aquesta operació genera residus radioactius i planteja riscos. En canvi, la fusió nuclear consisteix a unir dos nuclis lleugers per formar-ne un de més pesat, allibera més energia per quantitat de combustible i genera menys residus radioactius. Les fusions són les reaccions que tenen lloc al Sol i que la ciència aspira a controlar per produir energia. Per generar-la, cal portar la matèria a l'estat de plasma, que requereix assolir temperatures i pressions tan elevades com les que es produeixen als nuclis de les estrelles. A la Terra cal confinar àtoms de deuteri i triti –isòtops de l'hidrogen– en espais molt reduïts i escalfar-los a temperatures superiors a les del nucli solar. Això requereix enormes electroimants o l'impacte de centenars de làsers. El projecte estatunidenc NIF (National Ignition Facility) i el britànic JET (Joint European Torus) han inundat els titulars de tecnooptimisme. Però persisteixen grans desafiaments, com el deteriorament de materials bombardejats per neutrons i exposats a altes temperatures o l'obtenció de triti, que depèn de les mines de liti. Els resultats han impulsat grans empreses a invertir en la fusió. Però, a diferència del JET, el NIF, o l'ITER de l'Estat francès, els projectes privats prioritzen el capital sobre l'avenç científic, convertint en un bé particular els resultats obtinguts gràcies a coneixement obert i al finançament públic. La viabilitat tecnològica i econòmica d'una planta de fusió sembla lluny. Cal cautela amb el relat poc científic d'una "energia neta i il·limitada". Davant la crisi sistèmica, tenim la responsabilitat de buscar més eficiència i noves fonts d'energia sense emissions de CO₂, generació de residus i accidents, sinó també d'un consum energètic en harmonia amb els límits planetaris.

NIF (NATIONAL IGNITION FACILITY)

Livermore
 Califòrnia, els Estats Units

Mitjançant la compressió per confinament inercial –aconseguida en enfocar centenars de làsers a un mateix punt– es produeix la fusió en un xicotet pèl·let que conté deuteri i triti. Inicialment, va ser creat com a laboratori de recerca militar. L'any 2023 es va aconseguir un guany d'energia *neta* respecte a la subministrada per la llum dels làsers, però no pas de l'energia que consumeixen aquests.

REACCIÓ DE FUSIÓ

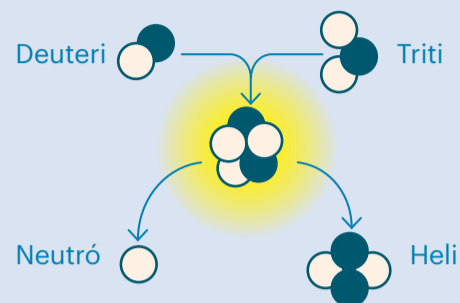

REACCIÓ DE FISSIÓ

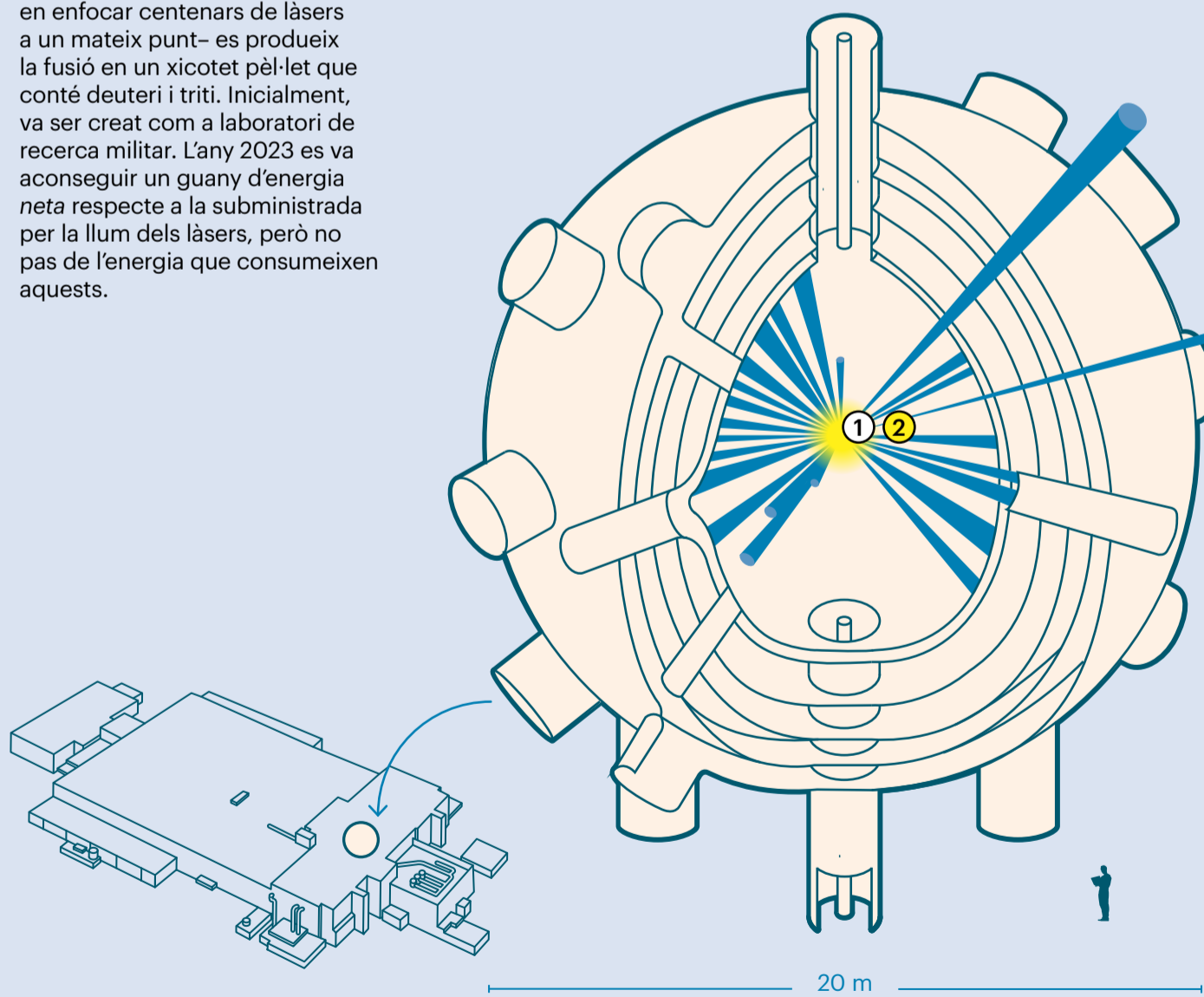
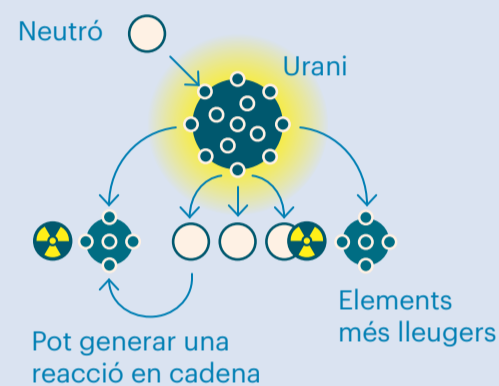

Aquest article és fruit del treball col·lectiu de científiques de l'àmbit de la física, la biologia, la química i les ciències ambientals.

ITER (INTERNATIONAL THERMONUCLEAR EXPERIMENTAL REACTOR)

Saint Paul-lez-Durance
Estat francès

JET (JOINT EUROPEAN TORUS)

Oxfordshire
El Regne Unit

Utilitzen potents electroimants per contenir el plasma de deuteri i triti on es produeix la fusió. Les instal·lacions de l'ITER es troben en construcció. Al JET, l'any 2021, es va aconseguir un rècord d'energia produïda amb 69 megajoules (inferior encara a la que consumeixen els imants per contenir el plasma).

⚡ PLASMA, ESTATS DE LA MATERIA

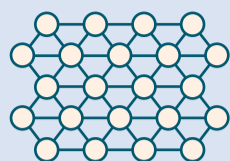

SÒLID
+ 0 °C / - 0 °C

Els àtoms del material es mantenen en posicions fixes vibrant lleugerament.



LÍQUID
1.500 °C

Quan s'aplica calor, la vibració augmenta i els àtoms comencen a moure's uns al voltant dels altres.

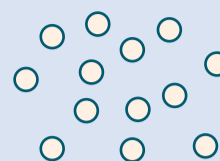

GASÓS
6.000 °C

Si la temperatura augmenta més, arribaran a separar-se i moure's lliurement per tot l'espai disponible.

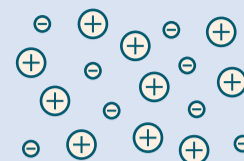

PLASMA
100.000.000 °C

Sota temperatures extremes, els electrons se separen dels nuclis i circulen lliurement al voltant d'aquests.

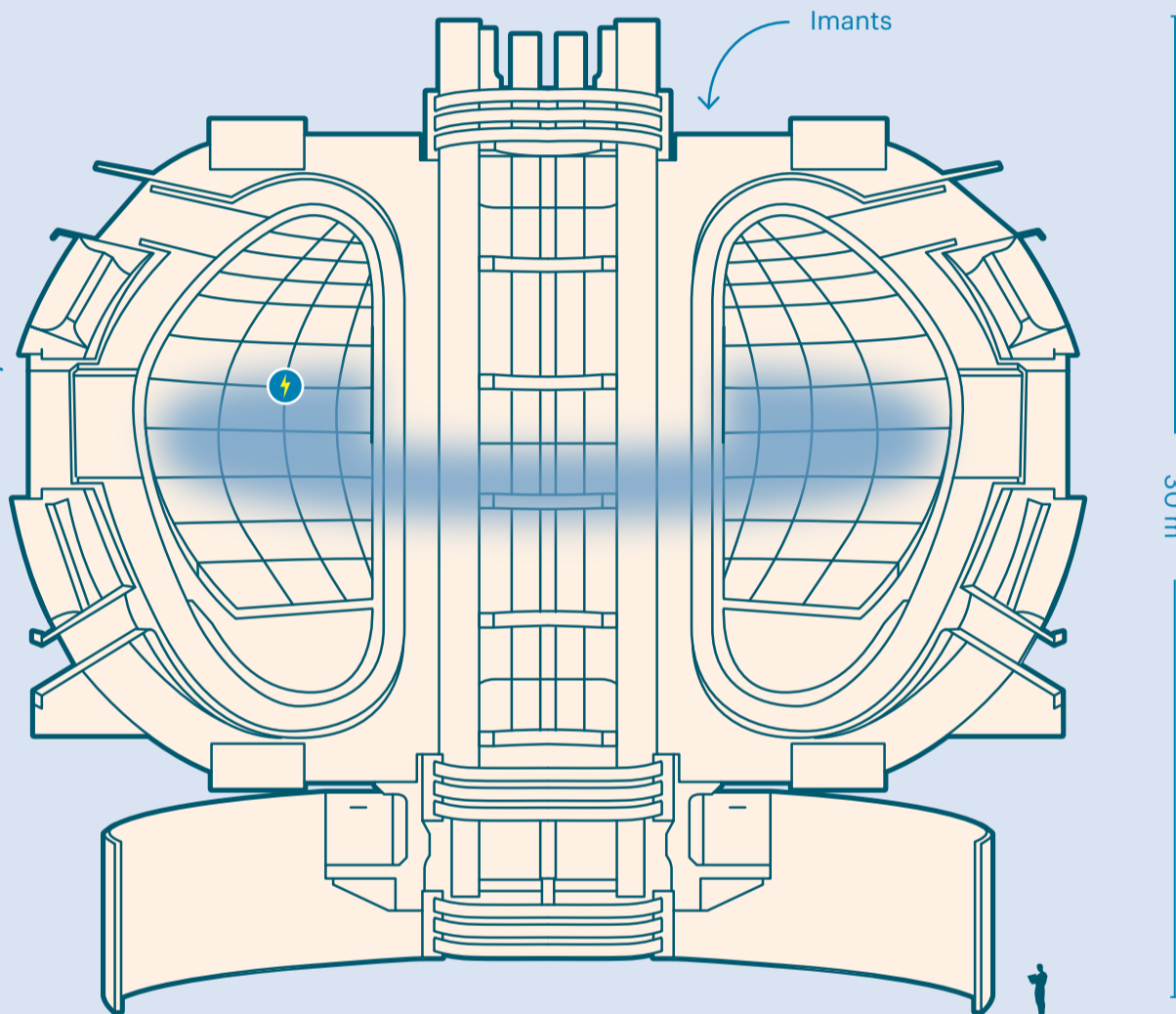
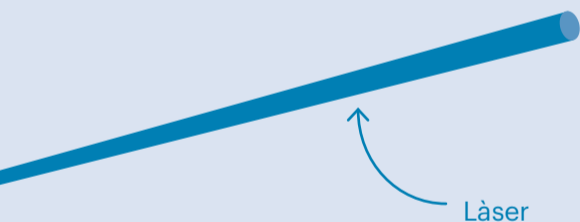
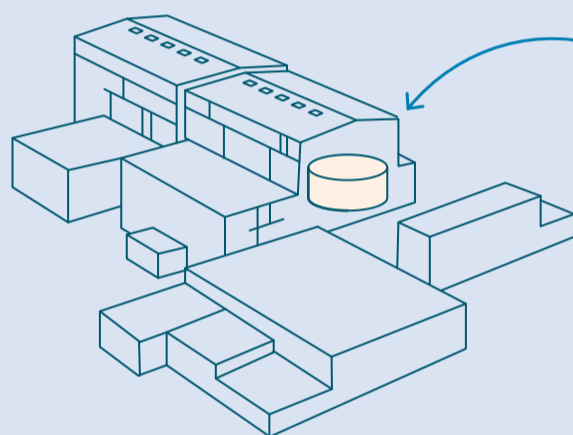

① PÈL-LET

Càpsula que conté deuteri i triti, que fan de combustible.

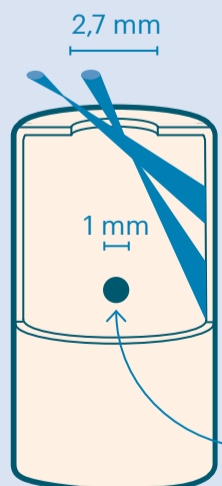

Combustible

② CONFINAMENT INERCIAL (COM FUNCIONA)

Els làsers impacten el pèl-let i creen ones de xoc que el comprimeixen i l'escalfen amb material fusible:

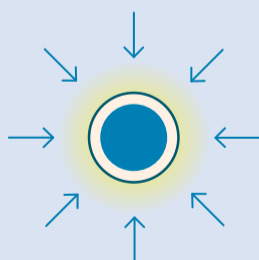

1
L'energia aplicada pels làsers escalfa la superfície de la càpsula.

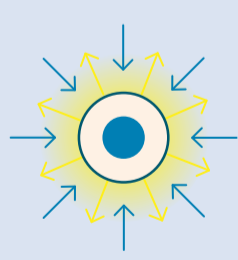

2
El pèl-let es comprimeix, augmenta la densitat i permet un major nombre de reaccions.

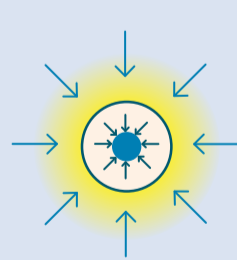

3
Es genera plasma a gran densitat que queda confinat el temps necessari per a una reacció en cadena.

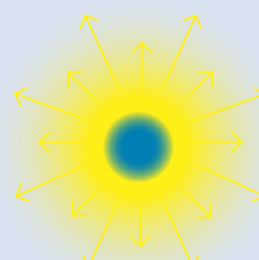

4
Un cop arranca la reacció de fusió els làsers continuen escalfant per poder sostenir-la.

PER SABER-NE MÉS:

A. Fasoli | Essay: Overcoming the Obstacles to a Magnetic Fusion Power Plant | *Phys. Rev. Lett.* 130, 220001 (2023)

M. M. Waldrop | Los retos de la fusión nuclear | *Knowable Magazine* (es.knowablemagazine.org, 2024)

Mundos Posibles | Fusión: verdades y mentiras de la energía infinita | Carne Cruda (podcast 1158 - T9x76, 2023)

El parany del contenedor groc

Cal implantar polítiques de reducció de residus que obliguin els productors a assumir els costos totals de la gestió de les restes que genera el seu negoci, i no de forma molt parcial, com ocorre amb el model de recollida selectiva vigent, tutelat pel lobby de fabricants

TEXT: **MERCÈ GIRONA**

FUNDADORA DEL CENTRE D'ECOLOGIA I PROJECTES ALTERNATIUS - ECOLOGISTES DE CATALUNYA (CEPA-EDC)

IL·LUSTRACIÓ: **MARZIA MZ**



Les polítiques de gestió de residus a Catalunya no han servit per evitar-ne la generació. La manera de produir béns i serveis en l'anomenada globalització té conseqüències: el model productiu és dissipatiu, molt poc circular, i ocasiona un increment d'emissions a l'atmosfera, junt amb una creixent quantitat de residus que malmeten la natura i afecten la salut de les persones.

Cal aplicar sense demora una nova política econòmica que posi límits a les decisions empresarials, reguli els mercats i marqui pautes d'interès públic per erradicar el model actual de gestió dels residus.

Però Catalunya té unes competències més aviat minses en política econòmica i industrial; aquest problema no pot ser excusa per no desenvolupar les competències de protecció ambiental i de justícia social de les orientacions de les directives de residus. Cal superar els models socioeconòmics i substituir-los per altres on l'obtenció dels productes i serveis no es faci a costa de generar contaminació i degradació sobre el medi, la salut i els recursos com a patrimoni comú. No s'ha de permetre posar al mercat res que no sigui reutilitzable, recuperable i fàcilment reciclable.

La reducció dels residus ha estat el gran fracàs de les administracions. Aquests continuen augmentant, especialment els d'envasos, malgrat les obligacions comunitàries i estatals, determinades per la directiva de residus del 2018, la directiva de reducció de plàstics del 2019, llei de residus del 2022, o el reial decret d'envasos del 2023. En els últims deu

anys, el volum d'envasos ha crescut un 10 %, entre altres motius, perquè la Generalitat de Catalunya ha apostat per "acords voluntaris" amb les empreses que han resultat un fracàs pel seu caràcter no impositiu. La producció d'envasos constitueix el 70 % del volum de residus municipals i els reutilitzables gairebé han desaparegut. Al sector de la restauració, en representen un 10 %.

Si mesurem els envasos a la bossa de deixalles que produïm, ens adonarem que és la "compra" significativa que no voldríem. Si volem comprar amb envasos reutilitzables, simplement no existeixen o són una raresa.

El Centre d'Ecologia i Projectes Alternatius (CEPA) ha dut a terme accions populars, com ara la campanya "autòpsia dels residus", amb la qual obríem bosses dels contenidors de rebuig i pesàvem els materials: un 70 % eren envasos i un 90 % eren recuperables.

El Programa general de prevenció i gestió de residus de Catalunya de 2020 preveia assolir el 55 % de reciclatge net de residus l'any 2020; però l'any 2022 sols s'ha assolit el 41 % mentre l'abocament abasta el 31 % i la incineració un 19 %. Tot i no assolir els seus objectius, no ha estat reemplaçat. La situació és d'infart, amb més de quaranta conflictes territorials ocasionats per infraestructures de tractament de residus, segons un mapa elaborat pel CEPA: abocadors saturats i ampliacions, més capacitat d'incinerar o noves incineradores malgrat la moratòria aprovada per l'administració.

La clau per solucionar la situació d'excés de residus que empobreix

i embruta el país és posar en marxa polítiques eliminin del mercat productes d'un sol ús i de curta durada. I fer realitat el que ordena la legislació europea: que els productors assumeixin els costos de la gestió dels residus que generen els seus articles. Cal evitar el frau actual de carregar exclusivament en la ciutadania la responsabilitat de recuperar els materials (amb campanyes publicitàries com "Envàs, on vas") mentre les administracions miren cap a un altre costat a l'hora d'aplicar mesures per prohibir els sobreempaquetats; i cal fer obligatoris els envasos reutilitzables, implantar el sistema de dipòsit i retorn d'envasos, i aplicar impostos per als envasos no reutilitzables.

Però les indústries petroquímica, envasadora i de distribució operen com a lobby i condicionen les administracions per evitar fer realitat mesures de prevenció i implementar-ne la reutilització. Ecoembes, poderosa organització sectorial que agrupa fabricants, distribuïdors i envasadors, ha aconseguit la submissió de les polítiques de les administracions estatals i de l'Agència de Residus de Catalunya (ARC) als seus interessos.

Dos exemples: Ecoembes no assumeix el cost de la gestió dels envasos que es posen al mercat, només n'assumeix entre un 30 % i un 40 %, els que es dipositen al contenidor groc. I manipula les dades de recollida d'envasos per no haver d'aplicar el Sistema de Dipòsit i Devolució de Residus (SDDR) exitós als més de cinquanta països on s'aplica. Ho estem denunciant des de fa més de vint anys i així ho corrobora un estudi independent de la consultoria Eunomia.

Ecoembes pressiona l'ARC i els cinc municipis que apliquen el model Residu Mínim perquè l'abandonin i retornin al contenidor groc per a envasos, malgrat que estan obtenint els millors resultats de recuperació de l'Àrea Metropolitana de Barcelona. Aquest model recull tots els envasos mitjançant el contenidor d'inorgànic i Ecoembes sap que ha de pagar tots els envasos recollits i no com a la majoria de les localitats, on únicament paga els del contenidor groc; són els ajuntaments (la població) qui costegen la recollida de la major part d'envasos que van a parar al contenidor de resta, a les papereres, a terra o al medi natural. Increïblement, l'ARC vulnera l'autonomia municipal i pressiona aquests ajuntaments segons els interessos d'Ecoembes.

Aquestes polítiques ocasionen una situació d'estafa al ciutadà i l'escenari absurd d'una administració que va contra els municipis que estan complint amb els objectius de recuperació, mentre tolera l'incompliment escandalós de les localitats *mandroses* que no assoleixen els objectius.

Cal urgentment aprovar i fer complir la llei de prevenció de residus, tal com estableix la llei de canvi climàtic. El govern català i l'ARC han estat incapaços de fer-ho i han deixat al calaix un text inútil que no concreta una reducció real de la quantitat i la perillositat dels residus. Les mesures que presenta són insuficients i retòriques: "es promourà..."; "s'impulsarà...", etcètera.

Cal un canvi que defugui aquesta política de rentada d'imatge, les constants apel·lacions publicitàries a la "responsabilitat ciutadana" o a "l'economia circular", sense fer esment del fet que els responsables de generar-la n'assumeixin els costos i apliquin obligatòriament mesures de reducció de residus.

El que la ciutadania podem i hem de fer és demanar envasos reutilitzables, evitar els plàstics, fer la compra amb carmanyola, comprar productes frescos i de proximitat, rebutjar el sobreempaquetatge, prioritzar els productes sense embalatge, comprar a granel, triar productes amb certificació ecològica i evitar els que continguin contaminants.

I tot això no serà possible si no mostrem la nostra crítica i el nostre rebuig a aquest model. Donem suport a les iniciatives ecologistes per una llei catalana efectiva de prevenció de residus per fer realitat un canvi de paradigma i de model productiu i de distribució. ●

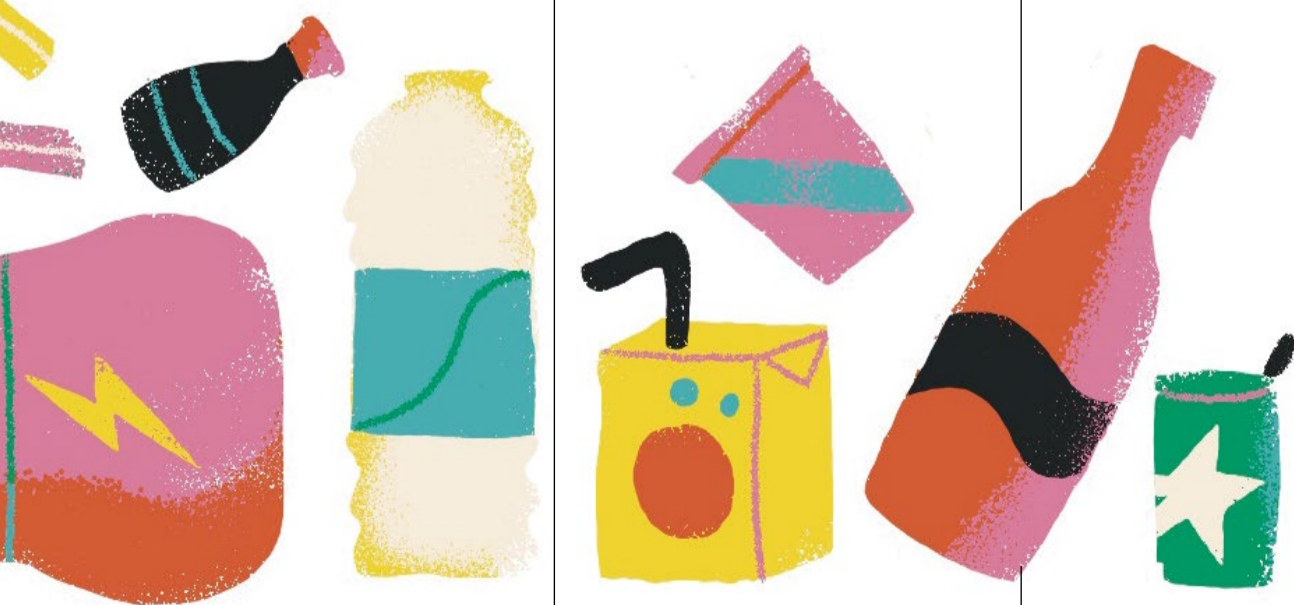

L'habitatge indigne perjudica la salut

TEXT: **LUCÍA DELGADO**

TÈCNICA D'HABITATGE DE L'OBSERVATORI DESCA I ACTIVISTA SOCIAL

IL·LUSTRACIÓ: **GUAGLIO**



Cap al 2013, Miren (nom inventat) havia rebut una demanda judicial pel fet de no poder pagar el seu lloguer. Ho va explicar en una assemblea local de la Plataforma d'Afectades per la Hipoteca (PAH), un espai on les persones que es troben en risc de perdre la llar poden anar a assessorar-se i, alhora, lluitar de manera col·lectiva per defensar el dret a l'habitatge. Mentre explicava la seva vivència, Miren va entrar en un estat d'angoixa profund que va derivar en pocs segons en un atac d'ansietat. La reacció ràpida va ser acompanyar-la i demanar algun tipus de tranquil·litzant a les persones que eren al local. De les cent persones que participaven en la trobada aquell dilluns, noranta van aixecar la mà, explicitant que en tenien. Aquell fet va ser el detonant perquè, des de l'Observatori DESCA, comencéssim a investigar la relació entre la salut i la inseguretad residencial, és a dir, les diverses situacions que dificulten o impedeixen l'accés a un habitatge amb l'estabilitat necessària per al normal desenvolupament de la vida personal i col·lectiva.

Tothom pot entendre que el fet de no poder pagar la hipoteca, el lloguer o no poder accedir a un habitatge digne té afectacions en la salut mental i física, tant per a les persones adultes com per als infants que viuen a la llar. La conseqüència més dramàtica d'aquests fets són els suïcidis. L'Hospitalet de Llobregat, Barakaldo, Granada, Las Palmas de Gran Canària, Alacant, Basauri, Calvià, Córdoba, Castelló de la Plana, Sevilla, Màlaga... són ciutats on s'ha produït un assassinat per part de la banca i del sistema financer. Aquestes morts no han sigut causades per un accident sinó que són les conseqüències extremes que viuen milers de famílies des de l'any 2008 pel fet de ser pobres en un sistema on l'habitatge no es considera un dret.

Diverses recerques estableixen una relació intrínseca entre la inseguretat residencial i l'estat de salut mental de les persones. Sense una llar on poder descansar, alimentar-se bé i sentir-se sota protecció, no és possible dur a terme un projecte de vida

És crucial, doncs, estudiar i analitzar com les condicions de precarietat residencial afecten la salut, no tan sols per evidenciar-ne l'efecte directe, sinó també per poder fer prevenció, tot identificant els agents que poden empitjorar o millorar el nostre benestar, i no donar la resposta individualitzada més habitual davant d'aquestes problemàtiques: la recepció de psicofàrmacs.

Des de l'any 2013, a l'observatori hem fet nostre aquest compromís. El 2015 ja vam començar a analitzar l'impacte concret de la crisi hipotecària en les famílies que no podien fer front a aquest crèdit. En aquell moment vam poder discernir de forma quantitativa que la salut empitjora a mesura que la situació hipotecària es fa més precària. Així, la percepció de mala salut entre els homes augmenta des del 32% de mitjana per als qui estan al corrent de pagament de la seva llar, fins al 86% entre els qui han estat desnonats. I la forquilla per a les dones se situa entre el 43% i el 86%. És a dir, des del primer moment, elles estan més alerta amb la situació.

L'any 2018, l'Observatori DESCA va poder aprofundir en la vulneració del dret a l'habitatge. Mitjançant una nova investigació, va concloure que els problemes econòmics i jurídics per accedir a una llar digna i als subministraments bàsics s'associen a un mal estat de salut físic i mental, essent la segona variable la que es veu normalment més afectada en aquests processos. En aquella recerca es va corroborar que les dones que presenten pitjor estat de salut que els homes en aquestes situacions.

Més endavant, l'any 2020, es va analitzar l'estat de la salut en l'àmbit de la ciutat de Barcelona de persones que participaven en dos espais socials de la ciutat: per una banda, en temes d'habitatge, en la PAH BCN, i, per l'altra, en qüestions de subministraments, en l'Aliança Contra la

Pobresa Energètica. Gairebé nou de cada deu entre les dones que hi van participar (el 88,2%) presentaven mala salut mental i sis de cada deu (el 62,7%) mala salut percebuda. En el cas dels homes, les xifres també eren molt elevades, tot i que menors que en el cas de les dones: set de cada deu homes (el 70,9%) presentaven mala salut mental.

Aquelles dones que havien acudit a les plataformes activistes per problemes relacionats amb el lloguer o l'ocupació presentaven pitjor salut mental que les que es trobaven

ses situacions que provoquen inseguretat -com poden ser patir un desnonament o no comptar amb una xarxa familiar o social- es vincula a la mala salut mental. Tant en homes com en dones s'observa un clar gradient, de forma que com més inseguretat hi ha, augmenten les probabilitats de patir una depressió. Novament, en el cas d'elles més acusat que en el d'ells. Així, els homes amb factors d'inseguretat van presentar quatre vegades més probabilitat de depressió que aquells amb un o cap. Quant a les dones,

tir-se jutjada i culpable per no disposar d'un sou que permeti pagar un lloguer abusiu, que desencadena en el fet de no poder pagar la llum, el gas o l'aigua, no poder posar la calefacció a l'hivern o no poder alimentar-se amb dos àpats calents al dia. I un cop arriba el desnonament, no tenir accés a un reallotjament adequat i malviure (de vegades una família sencera) en una pensió o un alberg.

Les condicions físiques de l'habitatge i les conductes relacionades amb la salut -com el consum d'alcohol i pastilles- són factors de risc de diverses malalties que es poden accentuar en el moment del desnonament, com també ho és el fet de no disposar d'una xarxa de suport, o bé patir assetjament constant de les entitats financeres, dels fons voltors, d'empreses com Desokupa o inclús de la mateixa administració. I és que el territori espanyol és líder en consum de somnífers i bat rècords de desnonaments. Casual?

Per posar un contrapunt d'esperança, cal evidenciar que, en diversos estudis, s'ha posat de manifest que el fet que participar en espais col·lectius millora substancialment la salut de les persones. Com diu una amiga i veterana de l'activisme pel dret a l'habitatge de Barcelona, la Lili, "al metge haurien de receptar la PAH". I és que participar en espais assemblearis, horitzontals i amb una mirada transversal sobre les cures és clau per poder respirar, assimilar, recuperar-te i actuar.

En una societat marcada per la desigualtat i per una guerra de l'últim contra el penúltim, cal encarar el problema des de l'arrel i revertir l'especulació i garantint el dret a un habitatge digne. Sense un habitatge digne és impossible portar a la pràctica un projecte de vida. Tenir una llar on poder descansar, alimentar-se i sentir-se protegida és indispensable per sentir-se persona. ●

Les males condicions de la llar i hàbits com el consum d'alcohol o pastilles, són factors de risc per a la salut que es poden accentuar en el moment del desnonament

afectades per situacions relacionades amb hipoteques o subministraments, cosa que no encaixa i desmenteix el discurs demagògic de l'extrema dreta, segons el qual, la gent que està ocupant vol viure com un príncep, sense esforçar-se. En aquest estudi s'associava de forma significativa la inseguretat alimentària amb la mala salut mental. Aquelles dones que declaraven haver hagut de reduir la quantitat de menjar o de saltar-se àpats per motius econòmics presentaven una probabilitat de mala salut mental un 12% superior que les que no vivien amb aquesta inseguretat.

Finalment, l'any 2022 es va analitzar com la coexistència de diver-

la probabilitat detectada fou dues vegades i mitja superior entre el primer i el segon supòsit. Aquest resultat evidencia una vegada més la càrrega superior d'aquestes en la cura de la família i en les tasques de la llar. Inclús quan s'està parlant de situacions de perdre l'habitatge, són elles les que en duen el pes de la gestió.

Més enllà de les dades, hi ha les vivències dels centenars de famílies que passen cada any per les assemblees dels moviments que defensen el dret a l'habitatge. En totes les històries es repeteix un mateix patró: la solitud, l'abandonament de les institucions, la falta d'informació, les llistes eternes per accedir a un pis d'emergència social, el fet de sen-

“El Nord genera un deute ecològic al Sud tan real com el deute extern”



Enrique Viale fa vint anys que es va llicenciar en Dret a la Universitat de Buenos Aires. Aleshores no hi havia assignatures de dret ambiental, ni gairebé postgraus per especialitzar-s'hi. Per això, amb altres companyes va fundar l'Associació Argentina d'Advocats Ambientalistes, que presideix. Acompanyar jurídicament les lluites territorials és un camí que no han deixat fins avui

TEXT: **MARIANA CANTERO**
FOTOGRAFIA: **VICTOR SERRI**

“Una vegada t’has compromès amb els territoris, és de per vida. La lluita ambiental no s’acabarà, mentre l’or estigui a les muntanyes o el petroli sota terra, perquè el negoci sempre està assetjant”. Ho diu Enrique Viale, un dels fundadors, ara fa vint anys, de l'Associació Argentina d'Advocats Ambientalistes. Assegura que ens trobem en un context en què els governs no només no l’han regulat, sinó que han fomentat l’extractivisme. Ara bé, detecta que, al marge de la deriva legislativa, el poder judicial ha seguit el termòmetre de l’opinió pública. “Sempre que hem guanyat és perquè hem tingut un fort moviment popular darrere. Necessitem un debat sobre quin model volem aplicar al país”, exposa el lletrat.

L’ambientalisme argentí ha obert camí. És un moviment fort, si es compara amb altres països on no hi ha tanta pressió extractivista. I la lluita socioambiental al país compta amb grans fites, “com la de l’any 2003, quan el poble d’Esquel (la Patagònia) no va permetre que la gran indústria minera explotés les muntanyes de la zona: Mijançant un plebiscit històric va permetre donar les primeres passes a la lluita antiminera a la República”, explica. Ara mateix, set províncies tenen prohibida aquesta mena d’activitats –destaca l’advocat. Una altra fita és la de Famatina, un

Per l’advocat, és important vincular “la justícia social a la justícia ecològica”, sobretot al Con Sud: “No és casual que siguem la regió més desigual del planeta, encara que no sigui la més pobre”

poble de La Rioja molt petit que va aconseguir fer fora cinc empreses mineres. També ho és la lluita del poble de Malvinas Argentinas (Córdoba), que no va permetre la instal·lació d’una gran fàbrica d’agroquímics de Monsanto. És l’únic lloc on aquesta empresa no es va poder assentar. A les mobilitzacions d’aquests pobles s’ha de sumar l’aprovació de la llei de boscos de l’any 2007, impulsada per 1,5 milions de signatures, que va permetre protegir aquests espais i la llei de glaceres, del 2010, uns fenòmens naturals on el negoci també havia fixat l’atenció.

Ara, però, els riscos mediambiental tornen a créixer amb un govern que “barreja demència i crueltat” i que intenta prioritzar una economia que aposta pels sectors més forts de l’extractivisme: l’agronegoci, la mineria, el petroli i el gas. A escala legislativa, el govern de Javier Milei està intentant obrir als capitals estrangers tots els recursos ambientals. “L’Argentina es converteix en una mena de no país, un territori que es deixa sotmetre a tribunals internacionals, que aconseguirà que l’economia sigui encara més primària (amb exportació de matèries primeres i compra de béns manufacturats) i que farà encara més desigual el territori. El que estem vivint és un ajustament brutal: preus caríssims i salaris a la baixa. És desesperant”, sentència Viale.

La crisi social i econòmica que es palpa al país ara suposa un desafiament, també, per al moviment ambientalista: és difícil incorporar qüestions que plantegen debats en clau de futur en una agenda que se centra en el dia a dia. Sostenir que és important no entregar el territori amb l’argument de manca de llocs de feina implica, en alguns casos, haver de desenvolupar tota una bateria discursiva. “L’argument economicista, però, no és tan difícil de rebatre. A l’Amèrica Llatina s’han de vincular els models de desigualtat i pobresa amb els models de desenvolupament que ens volen vendre. L’objectiu d’aquestes activitats està lluny de generar ocupació”, sentència Viale. “És la continuïtat de la colònia, és la història de la conquesta. No és casual que siguem la regió més desigual del planeta, malgrat que no la més pobre”. Per això és important “lligar la justícia social a la justícia ecològica”, assegura.

La gran indústria ha tingut un objectiu agroexportador que s’ha

presentat històricament com la solució al problema econòmic al llarg dels anys: a la dècada dels noranta, amb l’explotació de la terra amb la soja transgènica, fa deu anys a Vaca Muerta (un dels jaciments d’hidrocarburs no convencionals més grans del món) i fa uns dos anys amb el liti. “Sempre estem malament, pel que fa a l’economia, però sempre es diu que ens salvaran. I això funciona per la visió *eldoradista*: hi ha una ciutat plena de riquesa i el que la trobi se salvarà. Aquesta cultura és a l’imaginari social i amb això juguen els governs. Tenim els recursos, però som pobres. Per això hem de repensar els models d’explotació: com podem sortir de la crisi profunditzant en el que ens va portar fins aquí?”, es pregunta Viale.

La promesa de la riquesa generada sobre la base de plantar soja és un exemple de com el model aplicat a la regió no només no genera diners, sinó que destrossa la terra i les persones. “L’Argentina és un gran experiment. És el país que més glifosat aplica per persona: quan s’aprova la utilització de soja transgènica als anys noranta, ens convertim en el laboratori de Monsanto. Gairebé a cap altre país s’havia provat”. Actualment, es pot trobar glifosat a tot arreu: als aqüífers, als rius i fins i tot a la pluja; les persones també tenen glifosat a l’organisme, un químic que té potencialitat cancerígena i genera desastres ambientals. “Des que es va autoritzar l’ús del glifosat a l’Argentina, s’han desmuntat vuit milions d’hectàrees de bosc natiu, per l’expansió del model. És com una província sencera: a l’Argentina se’n fan servir 500 milions de litres per any, més de deu per persona”, xifra. El paper de l’Estat ha consistit no només a no regular, sinó a fomentar la utilització de l’agroquímic.

Per fer front a projectes com el de Monsanto, Viale impulsa l’anomenat Pacte ecosocial i intercultural del Sud, que es planteja l’objectiu de pensar el subcontinent des d’una altra relació amb la natura i la producció. “Volem tenir justícia social i ecològica a l’Amèrica Llatina, i per això plantegem la reforma dels impostos, la renda bàsica universal i una transició ecosocial i energètica justes. Venim a parlar amb el Nord: el benestar aquí genera un gran impacte que estem patint al Sud, i el deute ecològic és tan real com el deute extern. Necessitem dòlars per pagar el deute, i per això recorrem a l’extractivisme, un cercle viciós que hem de trencar”, rebla. ●

Formatge de bon fer, bona llet cal menester

TEXT: **SARA ROMERO**

FOTOGRAFIA: **VICTOR SERRI**

La paraula prové del llatí *caseus formaticus* (formatge emmotllat). El segon mot deriva del verb *formo* (donar forma o afaiçonar). L'arqueologia ha identificat troballes com estris de fang cuit utilitzats com a motlles de formatge des de l'època neolítica, és a dir, a l'inici del sedentarisme i l'explotació humana de certs animals.

El formatge és un aliment fresc o madurat fet, a casa nostra, a partir de la quallada de la llet de vaca, de cabra o d'ovella. Alba, de Benlloc, formada a l'Escola de Pastors i Pastores de Catalunya, ens narra la diferència dels braguers d'ovella guirra –amb mamelles xicotetes costoses de munyir– i de cabra –amb braguers replens de llet. El quall pot ser d'origen animal –provinent de l'estómac dels ruminants–, d'origen microbià o d'origen vegetal. Jesús, d'Agres, pastor d'ovelles guirres, ens conta que a casa seua, per a fer formatge fresc “de tovalló” s'utilitzava la flor seca del card bord com a quall, com en moltes llars de l'àrea mediterrània. Aquesta flor es pica i es posa a remulla la nit anterior, i de l'aigüeta se'n fa una quallada suau i tova.

Hi ha formatges propis de cada regió. Per exemple, a Menorca s'elabora des de ben antic amb llet de vaca el formatge de Maó, comercialitzat per tot el Mediterrani i Europa, sobretot en el segle XVIII, quan l'illa era sota dominació britànica. A la comarca dels Ports és típic l'ús de la freitera, una formatgera que feien els pastors en el seu temps lliure amb fusta de carrasca o d'olivera i amb una navalla. Així ho relata Jordi, pastor i formatger, del barri d'Anroig, que va aprendre la tècnica amb una tia de la seua mare. Una vegada fet, es treia cada nit als canyissos del mas i a primeres hores del matí s'entrava a la falsa, l'últim pis dels masos.



FORMATGE FRESC AMB QUALL

INGREDIENTS

- Llet fresca de cabra o ovella.
- Mitja cullerada de quall en pols
- Mitja cullerada de sal

INSTRUCCIONS

1. Escalfeu la llet fins a 40°C en un perol.
2. Dissoleu el quall en una cullerada d'aigua tèbia i afegiu-lo a la llet.
3. Afegiu-hi la sal i removeu.
4. Tapeu-ho i deixeu-ho reposar durant una hora.
5. Amb un ganivet, marqueu uns quadrats a la llet quallada i deixeu que el xerigot se separe.
6. Emboliqueu el quall amb un tovalló, poseu-lo en un colador i deixeu-ho unes hores.
7. Poseu el quall a un motlle i deixeu-lo a la nevera tota la nit perquè es compacte.
8. Es pot fer brull o brossat si s'escalfa el xerigot fins que gairebé bulli. Es recull la massa blanca que brolla i es deixa escórrer. La podem acompanyar amb unes nous picades i un poquet de mel.

112

emergències

**FEU
OFF**

UN PAÍS, UN CLAM

EL CANVI CLIMÀTIC, LA SEQUERA I LA CALOR EXTREMA
FAN QUE EL RISC D'INCENDIS SIGUI ALTÍSSIM.
PERÒ EL COMPROMÍS DE LES INSTITUCIONS I
LA CIUTADANIA PER EVITAR-LOS TAMBÉ HO ÉS.

incendisforestals.gencat.cat



Diputació
Barcelona



Generalitat
de Catalunya

Per la teva seguretat,
sempre endavant







Arenys de Mar, 17 de juny de 2022. Un grup de naturistes corre cap a l'aigua de la platja de la Musclera. El naturisme és un moviment que promou una manera de viure en harmonia amb la natura, mitjançant la nuesa, l'autoacceptació del cos i el respecte a l'entorn relacional i al medi ambient.

FOTOGRAFIA: MIREIA COMAS



Atenes, Grècia

La plaça Sintagma, abans punt de trobada de les protestes antiausteritat, ara transformada en un lloc gairebé només visitat per turistes



L'ODISSEA DE L'ESQUERRA GREGA

Deu anys després que Syriza assolís el poder i esdevingués un mirall per al progressisme europeu, i cinc després de perdre'l, ni el partit ni altres formacions del seu espai polític aixequen el cap

TEXT I FOTOGRAFIA: RICARD GONZÁLEZ
ATENES

L'any 2014, es va obrir una nova etapa en la política grega que prometia ser un auguri per a la resta del continent. Syriza, una confluència de moviments i partits de l'esquerra alternativa, havia guanyat clarament les eleccions amb un programa antiausteritat, mentre que l'històric partit de l'esquerra hel·lènica, el socialdemòcrata PASOK, s'enfonsava, amb només un 6% dels vots. Una dècada després, aquella "nova era" ha resultat ser més aviat un miratge, i aquest espai ideològic afronta una particular travessia pel desert a Grècia.

Fa un any, Kyriakos Mitsotakis, líder de Nova Democràcia -el partit que agrupa la dreta tradicional del país- va ser reelegit com a primer ministre amb una clara victòria electoral, doblant en percentatge el vot de Syriza, que es va quedar amb només el 20% dels sufragis. La garrotada electoral va portar a la dimissió del seu líder i exprimer ministre, Alexis Tsipras, i l'antiga coalició (ara ja partit) va entrar en una fase de reflexió sobre les causes d'un enfonsament que les enquestes no havien previst.

La tardor passada, Syriza va celebrar primàries i es va imposar un candidat amb un perfil sorprenent: Stefanos Kasselakis,

de 36 anys, un antic analista del banc de finances Goldman Sachs que va viure força anys als EUA, sense experiència política. "L'elecció de Kasselakis mostra fins a quin punt els militants de Syriza es van sentir desesperats després de les eleccions. Van apostar per un perfil nou, un *outsider*, amb l'esperança que sacsegés el tauler, encara sense tenir clar el seu programa", sosté Dimitris Christopoulos, catedràtic de Ciència Política de la Universitat Panteion d'Atenes, que considera Kasselakis com poc més que un producte de màrqueting. De fet, el resultat de les recents eleccions europees no ha reivindicat l'elecció de Kasselakis, perquè el partit encara ha baixat un graó, amb menys del 15% dels vots.

L'opinió generalitzada entre analistes i votants és que Kasselakis vol centrar el partit per recuperar la bossa de vots que ha emigrat cap a Nova Democràcia, i modelar Syriza a imatge i semblança del Partit Demòcrata dels EUA. Tot i això, Yannis Bournous, exdiputat i membre de la junta executiva de la formació, ho nega: "No és que Kasselakis vulgui que el partit sigui menys d'esquerres, sinó reformar-lo perquè sigui més obert a la societat, més transparent".

En el seu discurs d'oposició a l'actual govern, Syriza emfasitza les crítiques a la deriva autoritària de Mitsotakis (pressió a la premsa independent, erosió de la independència judicial, etcètera), però sense oblidar la caiguda del nivell de vida de la població. "Per nosaltres la prioritat és ara augmentar el poder adquisitiu, molt malmès per la inflació, així com mantenir el nivell dels serveis públics. La sanitat està en una situació de col·lapse", assevera Bournous.

Al ser qüestionat sobre si això no tornaria a posar el país a la vora de la fallida i en el camí d'un rescat, ho descarta. "Si reforméssim el sistema fiscal per evitar el frau, es podrien augmentar els ingressos de l'Estat. A més, hi ha altres maneres d'intervenir, per exemple, limitant els beneficis astronòmics d'algunes grans companyies, controlant-ne els preus. Però Mitsotakis no ho farà perquè aquests oligarques són els seus ►

A la tardor, Syriza va escollir un líder sorprenent, Stefanos Kasselakis, un antic analista de Goldman Sachs sense experiència política que ha viscut força anys als EUA

► amics”, assegura l'exdirigent de Syriza. Tot i això, les seves propostes d'ajudes a la ciutadania, que inclouen una reducció dels impostos indirectes, com ara l'IVA, van ser derrotades al Parlament a finals de maig.

EL LLAST DE L'AUSTERITAT

El primer ministre de Finances dels governs de Tsipras, Ianis Varoufakis, té clara la causa de la desfeta de Syriza: es va suïcidar quan va decidir aplicar el duríssim pla d'ajust que li van receptar Brussel·les i el Fons Monetari Internacional. Ell pregona que el país havia de sortir de l'euro. En una dècada, Grècia va arribar a aplicar fins a quinze paquets de retallades, i no hi va haver pràcticament cap partida que no patís l'austeritat, ni cap impost que s'apugés.

Stelios, un programador informàtic de 38 anys que es defineix com d'esquerres, considera que era millor aplicar mesures d'austeritat que sortir de l'euro, però no està d'acord en la forma com es va fer. “Syriza no es va atrevir a tocar els interessos del ‘sistema’. A Grècia hi ha molta corrupció al sector públic. Conec una persona que cobrava com si els dos fills petits fossin funcionaris. Entre tots, s'embutxacaven 190.000 euros a l'any”, comenta. Però tampoc, argumenta, no es va fer prou per evitar l'evasió fiscal en un país amb una notable activitat econòmica informal. “El govern va buscar el camí fàcil, apujar impostos a qui ja en pagava”, rebla.

Tot i això, Bournous defensa el balanç de Tsipras i el seu govern: “Ens vam preocupar d'aplicar les retallades de manera que la població patís el mínim possible. Per exemple, només vam tocar les pensions una sola vegada. El govern anterior del PASOK ho va fer en diverses ocasions”.

El problema per a l'esquerra grega és que la caiguda de Syriza gairebé no ha beneficiat la resta de partits progressistes grecs. Després de l'elecció de Kasselakis, diversos dirigents de Syriza amb un discurs més ancorat a l'esquerra tradicional, com la seva adversària a les primàries, l'exministra de Treball Efi Achtsioglou, es van escindir per crear Nova Esquerra, però a les eleccions europees aquesta candidatura només van recollir un decebedor 2,5% dels sufragis; el PASOK es mou al voltant del 12% dels vots i el Partit Comunista KKE (per les sigles en grec)

El comunista KKE, amb una base d'entre el 6% i el 8% dels vots, s'ha posicionat en contra del matrimoni homosexual, iniciativa promoguda per l'actual govern de dretes

té un espai propi perenne, que es mou entre el 6% i el 8% de percentatge de vot, independentment del context. A les eleccions europees, amb una abstenció rècord, va arribar al 9%.

“El KKE és com una secta. Es nega a buscar col·laboració amb altres partits d'esquerra. Cal tenir en compte que els seus líders es van exiliar a l'URSS després de la guerra civil, i es van perdre moviments com l'eurocomunisme, l'ascens de l'ambientalisme, etcètera. És un partit que es va fossilitzar”, explica el politòleg Dimitris Christopoulos, tot remarcant que alguns plantejaments del KKE són de signe conservador. Per exemple, va votar contra el matrimoni homosexual, una iniciativa impulsada per Mitsotakis a la qual s'oposava part del seu mateix partit, i que el Parlament va acabar aprovant.

“Potser perquè al PASOK i a Syriza els va tocar aplicar les polítiques d'austeritat, però és clar que aquesta dècada de retallades ha afavorit la dreta, i no només la tradicional, Nova Democràcia, sinó també els partits ultranacionalistes i d'extrema dreta”, sosté Nick Malkoutzis, responsable del *think tank* Macropolis. Actualment, hi ha tres partits al Parlament amb una ideologia de dreta extrema, o bé ultraconservadora. Són els únics beneficiats d'un cert desgast de Mitsotakis i, si s'unissin, podrien arribar a disputar el lideratge de l'oposició a Syriza. ●



Stefanos Kasselakis celebrant la victòria de les primàries que l'han convertit en nou líder de Syriza | ARXIU

“El tecnofeudalisme està matant el capitalisme”

TEXT I FOTOGRAFIA: RICARD GONZÁLEZ, ATENES



Yanis Varoufakis (Atenes, 1961), és economista. Una dècada després d’haver fet tremolar els mercats i Brussel·les com a ministre de Finances grec, encara causa enrenou, des de la seva plaça de catedràtic a la Universitat d’Atenes i com a líder d’un nou partit, MERA25. Defensant el mateix que quan era estudiant a Essex, s’ha convertit en un intel·lectual de referència de l’esquerra europea

En el teu darrer llibre, *Tecnofeudalismo: El sigiloso sucesor del capitalismo* (Deusto, 2024), defenses una tesi provocadora: el capitalisme estaria morint a les mans del “nuvolisme”. La pots desenvolupar?

La meua tesi és que el capital ha triomfat fins al punt que està mutant en quelcom nou, que és el que anomeno “nuvolisme” [*cloudalism*, en anglès]. És un procés semblant al que passa amb els virus molt poderosos, que poden mutar i acabar matant l’organisme que els transporta. Així, el nuvolisme està matant el capitalisme.

Però, en què consisteix aquest “nuvolisme”?

És un nou mode de producció, el tecnofeudalisme. La principal diferència entre aquest i el capitalisme és que, en el segon, la lògica del mercat regia tots els intercanvis, tant per a la mà d’obra com per als empresaris. Ara tenim plataformes digitals que no són mercats. La plataforma és propietat

d’una persona o un grup i, per tant, posseeixen el mercat sencer.

Però això no seria un monopoli tradicional?

No, perquè en el capitalisme ningú posseïa el mercat, fins i tot en el cas que hi hagués un monopoli. A més, donava beneficis a partir de crear coses: hi havia fàbriques, treballadors, serveis. En el tecnofeudalisme, gent com Jeff Bezos, els nuvolistes, s’embutxaquen la renda, com feien els senyors feudals, sense produir res. Vivim una nova forma d’explotació. Els joves sobretot creen valor per als nuvolistes, a partir de les fotos, els comentaris, etcètera. I ho fan voluntàriament. Treballen gratis.

I quina seria la solució per canviar aquesta realitat?

Cal socialitzar aquests nous mitjans de producció. Per exemple, Uber. Ells no tenen cotxes ni treballadors, només els exploten. Als conductors i als consumidors. En lloc d’això, la plataforma podria pertànyer als

treballadors o a una institució pública. No estic en contra del “nuvolisme” en si, sinó de qui el controla.

Com que es tracta d’empreses globals, quin hauria de ser l’àmbit de lluita? Potser la Unió Europea, millor que els governs nacionals?

Sí, perquè aquest és el taló d’Aquil·les d’Europa. Tot el món està sota control d’aquests nuvolistes, i a Europa ho patim més perquè ni tan sols tenim nuvolistes europeus. No hi ha un Google, un Tesla o un Facebook europeu. Per això, som un continent fracassat, som irrelevant, tecnològicament subdesenvolupats, fragmentats políticament i estratègicament absents... Els nuvolistes es concentren en dos països, els EUA i la Xina, i per això tenim una nova guerra freda.

De cara a l’any que ve, Brussel·les recupera les normes d’austeritat obligatòria, però amb més flexibilitat. Què en penses?

Tindrem una mena d’austeritat *light*. Això és un camí cap a un

estancament més gran. I amb això, veurem un augment més gran de l’extrema dreta, del discurs de la qual s’impregna la dreta i fins i tot el centre o el centreesquerra. Europa s’està movent cap al totalitarisme.

Què opines de l’evolució de Syriza?

Syriza ja no existeix, va morir. Va cometre un suïcidi la nit del referèndum [del 2015]. En veiem el resultat ara. No val la pena ni parlar-ne.

Quines repercussions tindrà la posició de la UE en la invasió de Gaza i la causa palestina?

Ja en té, hem perdut la nostra ànima. Una altra vegada, Europa és còmplice d’un genocidi, com va passar amb l’Holocaust. Pensar que el genocidi del poble palestí ens absolve de la nostra responsabilitat de l’Holocaust és de llunàtics. Bona part del món, a Sud-àfrica, a Bangladesh o al Brasil, ens veuen com un mal per al planeta. Som culpables per associació. ●

Autocràcia amb diverses cares a Centreamèrica

Nayib Bukele a El Salvador i Daniel Ortega a Nicaragua representen estils diferents d'un mateix repunt del totalitarisme amb mà de ferro que ha marcat la història de la regió, mentre que Bernardo Arévalo a Guatemala ha donat esperances d'obertura democràtica al país

TEXT: **CARLOS ERNESTO CANO**

FOTOPERIODISTA I ACTIVISTA EN DEFENSA DELS DRETS HUMANS A GUATEMALA

Centreamèrica, amb poc més de 50 milions d'habitants, és una regió vibrant en tots els sentits: biològic, cultural i sobretot, polític. Abraça set estats -Belize, Guatemala, El Salvador, Hondures, Nicaragua, Costa Rica i Panamà- territoris amb abundància d'aigua, minerals, amb accés als oceans Pacífic i Atlàntic i un clima força benèvol per a l'agricultura i en general per a la vida. Per aquesta raó, civilitzacions com la maia van habitar i coexistir amb la natura en aquest lloc fa més de 12.000 anys, sobretot a la part nord de l'istme (Guatemala, part d'Hondures i El Salvador).

Però la regió, des de la invasió europea de fa més de 500 anys i la posterior independència de la Corona espanyola, va entrar en una etapa de violència en contra de les poblacions originàries que els estats d'avui continuen exercint a través de les institucions usades com a braç armat per a empreses oligàrquiques locals, corporacions multinacionals i, des de fa alguns anys, el crim organitzat transnacional, sense oblidar els estats i les corporacions privades d'Europa i d'Amèrica del Nord, que encara exerceixen una forta pressió sobre els ecosistemes i els cossos de les poblacions originàries i mestisses. I és arran d'aquesta influència del Nord que Centreamèrica es troba en una etapa de retorn a les autocràcies i governs repressors.

Durant la segona meitat del segle passat no hi va haver cap país centreamericà que s'escapés dels règims dictatorials civils o militars, cops d'estat o les dictadures brutals a Nicaragua, El Salvador, Hondures i el genocidi en contra de població maia a Guatemala. Aquestes fites polítiques van marcar les autocràcies a la regió, però això va cessar d'alguna manera a inicis de la dècada dels noranta, quan els acords de pau van fer la seva aparició a la regió i la violència estatal va mutar cap a una repressió judicial.

A Belize, Hondures, Costa Rica i Panamà, les seves fràgils democràcies són atacades pel conservadorisme religiós, la corrupció, la impunitat i el narcotràfic. Però els casos d'El Salvador, Guatemala i Nicaragua mereixen un capítol a banda. Es creia que les autocràcies clàssiques havien desaparegut de la regió, però aquesta ombra reapareix amb Daniel Ortega a Nicaragua l'abril de l'any 2018 i amb Nayib Bukele a El Salvador l'1 de juny durant la "renovació" del seu mandat presidencial, tot i que la Constitució Política del país prohibeix la reelecció del president.

TOTALITARISME 'COOL'

L'1 de juny, Bukele apareixia en públic durant la presa inconstitucional del seu segon mandat com a president del país més petit de la regió, envoltat de policies i militars armats, vestits amb abrics i capes llargues, talment com oficials

de les SS, malgrat la calor tropical a San Salvador.

Tota la parafernàlia i demostració de força i mà dura de Bukele és la prolongació de la seva estratègia amb tints d'estudis de mercat, iniciada amb l'autoproclamació com el "president més *cool* del món", ara redirigida en un segon mandat amb pràctiques dictatorials i de repressió contra l'oposició.

Però aquest tint dictatorial no és nou. Durant el primer període presidencial fou norma empresonar milers de joves, acusats de pertànyer a les bandes i de desestabilitzar el país i la societat salvadorenca. Però també a l'empresonament d'integrants de la societat civil, de militants de partits polítics d'esquerra i d'organitzacions de joves, tancament de mitjans independents, exilis i assassinats selectius.

Bukele utilitza el discurs de la seguretat ciutadana com a estandard de batalla en contra de les bandes i, per tant, de seguretat nacional. En aquest sentit, va fer edificar la presó més gran de la regió, el Centre de Confinament del Terrorisme (Cecot). Inaugurada pel mateix president el 31 de gener del 2023, s'ha convertit en un símbol de la seva "guerra contra les *pandillas*". Els grups defensors de Bukele es basen sobretot en l'argument de la dràstica reducció d'homicidis en el que havia arribat a ser qualificat del país més violent del món.

Són molts sectors els que destaquen aquest canvi i respiren alleu-

jats, sobretot als barris abans controlats per bandes, on "veure, sentir i callar" era la regla, i on ara els veïns poden travessar les fronteres invisibles que els grups delinqüents havien imposat històricament sense patir fustigació i sense por de represàlies, extorsió o mort.

Així i tot, cinc mesos després de la seva inauguració, el Cecot és també un exponent de l'hermetisme i les acusacions d'opacitat del règim d'excepció aprovat després de 76 assassinats registrats en només 48 hores, el març del 2022. Des que es va decretar, més de 70.000 persones han estat detingudes, una sèrie de garanties constitucionals estan suspeses i hi ha nombroses denúncies de greus atropellaments als drets humans, des d'arrestos arbitraris i tortures fins a morts sota la custòdia.

LA NOVA PRIMAVERA?

A Guatemala es va parlar fa uns anys d'un "retorn a la primavera", com la que va florir entre els anys 1944 i 1954, quan els presidents elegits democràticament Juan José Arévalo i Jacobo Árbenz, arran de l'anomenada "Revolució d'Octubre", van instaurar la democràcia després de desenes d'anys de dictadures.

Però aquesta primavera va durar poc, perquè el govern dels Estats Units, per mitjà d'un cop d'estat i amb el suport de la CIA, d'altres governs centreamericans i d'un grup de militars anticomunistes guate-



El president d'El Salvador, Nayib Bukele, participa en una cerimònia per celebrar el bicentenari de la independència del país, l'any 2021 | **PRESIDÈNCIA D'EL SALVADOR**

malencs van enderrocar el coronel progressista Jacobo Árbenz el juny de 1954 i el van obligar a exiliar-se fins a la seva mort a Mèxic el 1971.

Durant aquests deu anys de primavera democràtica es van aconseguir avenços sense precedents, com l'establiment d'un codi del treball, o del sistema de seguretat social, l'accés al vot de les dones, una reforma agrària que repartia la terra als indígenes i camperols, així com la construcció d'infraestructures viàries, marítimes o educatives.

Aquest avenç democràtic mai s'havia vist a Guatemala i encara és present en la memòria col·lectiva. En aquesta clau, el 20 d'agost de l'any 2023 la ciutadania guatemalenc va elegir com a president un fill de Juan José Arévalo, Bernardo Arévalo, candidat socialdemòcrata que va utilitzar el capital polític i històric del seu pare i de la Revolució d'Octubre per obtenir la primera magistratura del país.

Però per entendre el perquè d'aquesta important victòria de la socialdemocràcia a Guatemala, cal saber que, des de l'any 2017, al país es va gestar una dictadura de caràcter judicial capitanejada per la Cort Suprema de Justícia, la Cort de Constitucionalitat, el Ministeri Públic i els jutges. Les institucions encarregades d'administrar justícia es van bolcar a judicialitzar, criminalitzar, forçar l'exili i assassinar opositors polítics, líders indígenes, líders estudiantils i socials, però també contra periodistes, altres operadors de justícia i líders indígenes. Actualment, es compten més de 200 persones exiliades.

La societat civil, els pobles originaris i sobretot, la gent corrent, es van cansar de la "dictadura judicial", coneguda al país com el "pacte de corruptes", i el cansament es va evidenciar durant les eleccions generals de l'any passat, amb un vot

massiu per l'opció socialdemòcrata, que va recórrer a un discurs anti-dictadura i anticorrupció. Una dictadura judicial que va tractar d'impedir que el govern acabat de triar prengués possessió, en un clar cop d'estat judicial o acció de lawfare contra una elecció popular, que els pobles originaris van salvar en manifestar-se de forma pacífica durant més de cent dies perquè el govern d'Arévalo pogués prendre possessió el 15 de gener.

Es podria dir que Guatemala és una frontissa política i un respir democràtic a la regió. Si aquesta nova *primavera* aconsegueix assentar-se, això podrà servir de contrapès davant el govern salvadorenc del "dictador més cool" del món i amb l'autocràcia rànica de Daniel Ortega a Nicaragua.

L'ETERNA DICTADURA

Durant molts anys del segle passat, Nicaragua va viure sota la dictadura de la família Somoza en contuberni amb l'oligarquia local i el beneplàcit del govern dels Estats Units.

Aquesta espiral repressiva va quedar tallada per la Revolució Sandinista de 1979, un far d'esperança alliberadora al món, que va posicionar la regió en un model més inclusiu, democràtic i menys desigual.

Aquesta revolució va governar el país entre 1979 a 1990, però les regnes li van ser arrabassades pel neoliberalisme, amb una sèrie de governs novament alineats a la política exterior dels Estats Units. Fins que l'any 2007 l'exguerriller Daniel Ortega, artífex fonamental de la Revolució Sandinista de 1979, va tornar democràticament al poder.

Des de l'any 2007 fins a l'abril del 2018, després de les protestes que van propiciar una crisi política amb l'exili de més de 30.000 nicaragüencs a Costa Rica, arrestos d'opositors, tancament de mitjans i prohibició d'organitzacions de la societat civil, així com la fustigació a la comunitat catòlica, Ortega ha estat comparat amb Somoza i titllat de dictador, acusat de cabdillisme, oportunisme ideològic, enriquiment personal i d'exercir un control familiar sobre les institucions de l'Estat, fins al punt d'assignar a la seva dona el càrrec de vicepresidenta, en un gest d'autocràcia amb aires de monarquia tropical. Ortega ha esdevingut, sens dubte, un dictador, un autòcrata clàssic, d'aquells que durant el segle passat van exercir a la regió amb mà dura i repressió sistemàtica un terror sense precedents. ●

A Hondures, Costa Rica, Belize i Panamà, el conservadorisme religiós, la corrupció i el narcotràfic ataquen les fràgils democràcies

Angela Davis

doctora en filosofia,
escriptora i activista

“El coneixement és inútil
quan no permet crear
vides millors per a cada
cop més persones”



Referent acadèmica i activista política, Angela Davis (Birmingham, Alabama, 1944) ha dedicat vida i obra al racisme, les presons, el feminisme i la interseccionalitat. Professora de Filosofia a la Universitat de Califòrnia, el 1969 en fou expulsada per la seva afiliació al Partit Comunista. Va formar part del moviment Panteres Negres, per aquesta raó va anar a la presó i a la llista de les deu persones més buscades dels EUA. Davis va ser a Barcelona al maig per participar en la Fira Litoral i en un acte de reconeixement a la Universitat Pompeu Fabra, on va rebre el doctorat honoris causa el 2021. Reproduïm parcialment l'entrevista que va fer-li per a l'ocasió Mònica Terribas, membre del Consell Periodístic de la *Directa*.

TEXT: **MÒNICA TERRIBAS**

FOTOGRAFIA: **VÍCTOR SERRI**



Hem de començar parlant de Palestina i les mobilitzacions de la comunitat estudiantil arreu del món, que demana la fi dels vincles acadèmics amb Israel i, òbviament, l'alto el foc. Com ho estàs vivint?

Malgrat la posició de la majoria de les universitats dels Estats Units, els estudiants i moltes facultats apunten al futur que necessitem: posar fi a la violència a Gaza i als vincles acadèmics amb Israel, un estat colonial que intenta expandir-se. Per algú com jo, que ha estat implicada en el moviment de solidaritat amb Palestina des dels anys seixanta, és un moment molt especial. Tot i que no puc deixar d'experimentar dolor i tristesa per la violència i la destrucció de tantes vides a Gaza i a Cisjordània, és alleugeridor que els joves s'aixequin i diguin prou. Estic particularment orgullosa que ho facin estudiants dels Estats Units perquè no compten amb el suport d'unes autoritats que, en molts casos, empen formes que recorden l'era McCarthy. Fins i tot n'hi ha que han secundat la comparació que ha fet el govern israelià de les mobilitzacions estudiantils amb els disturbis nazis dels anys trenta. Ara, quan Espanya acaba de reconèixer Palestina, soc al millor lloc on podria ser. Així i tot, podríem obrir un debat sobre la naturalesa dels estats nació, una institució obsoleta, que no és molt antiga, però que tendim a pressuposar que serà la forma eterna amb què els humans organitzen les interaccions socials i polítiques.

Precisament, fa dècades pensàvem que les Nacions Unides permetrien superar els conflictes territorials arreu del món, però és evident que no ha estat així. Noruega, Irlanda i l'Estat espanyol reconeixen Palestina, però la resta de la comunitat internacional no ho fa. Què hauria de passar perquè les coses canviïn a escala transnacional?

És una pregunta complicada. Agraeixo el paper que juguen les Nacions Unides en defensa dels drets humans, però estem en una universitat i el nostre paper és qüestionar-ho tot de manera crítica. Hem de recordar que la història humana ha estat racialitzada, de manera que el que assumim com a universal sobretot ho és a causa de l'ascendència del capitalisme racial. No podem confiar acríticament en cap institució. Encara que intentem utilitzar-les, hem de ser crítics amb les mateixes nocions de democràcia.

Hem començat parlant sobre la implicació dels estudiants en la causa Palestina. Quin paper han de tenir les universitats en un món on sovint el coneixement està condicionat pels interessos de rendibilitat econòmica?

Les universitats són llocs per a la producció de coneixement, i no podem entendre'n les implicacions si no admetem que el coneixement és inútil quan no ens permet crear vides millors per a un nombre cada cop més gran de persones. El paper que juga el capitalisme és un element absolutament essencial en qualsevol conversa. Per què les universitats, sobretot als EUA, comencen a prendre la forma d'empreses capitalistes? Per què el paper dels rectorats consisteix a recaptar diners i atraure finançament?

No es tracta només del fet que produïm coneixement, sinó de la manera com l'apliquem socialment. Quin és el rol de la intel·lectualitat en l'acadèmia?

És impossible imaginar un humà que no sigui produït i reproduït per les condicions socials, econòmiques i polítiques. Alhora, l'individualisme, que sovint també es fomenta a les universitats, milita contra el sentit de comunitat, que hauria d'estar en el nucli de qualsevol esforç per generar progrés al món. En els últims anys, la manera com els investigadors i els intel·lectuals són empesos a imaginar-se com a escriptors, pensadors i erudits en solitari, els fa oblidar que tot aquest coneixement s'ha produït col·lectivament i, per tant, s'hauria d'utilitzar en benefici col·lectiu, no només dels humans sinó del planeta sencer i de totes les formes de vida que el constitueixen.

Sens dubte, un dels èxits del capitalisme és haver configurat una societat cada cop més individualista. Penses que arribarà un moment en què serà molt difícil tirar endavant lluites socials a causa d'aquest individualisme?

Diria que mai havia viscut un període en què les ideologies de l'individualisme fossin tan poderoses com ara. De fet, crec que un dels esforços principals de la universitat hauria de ser contrarestar-ho. És molt limitant assumir que l'individu és la unitat principal de la nostra societat i no reconèixer que els individus es produeixen col·lectivament i que nosaltres atresorem individualitat. La individualitat no és possible sota la difusió ideològica de l'individualisme. De fet, l'individualisme sempre milita contra la individualitat. És interessant perquè assumim la individualitat com un producte de l'individualisme, quan l'individualisme només produeix semblança, no fomenta la imaginació. Necessitem pensadors, artistes, intel·lectuals i treballadors que participin en el procés col·lectiu de la imaginació. Sempre ens fixem en qui serà el representant de l'estat, qui serà el president, donant per descomptat que això tindrà un impacte en la transformació del món. Però els moviments que han provocat canvis sempre han sigut col·lectius.

Un exemple clar és l'anomenat moviment pels drets civils als Estats Units?

El concepte de *drets civils* és relativament limitat, perquè es van emmarcar en un context polític particular i en relació amb l'estat, mentre que qui lluitava als anys cinquanta i seixanta va caracteritzar-se per lluitar per la llibertat, més enllà dels drets civils: per la llibertat política, econòmica, social, estètica. Els canvis només van ser possibles perquè un gran nombre de persones, gent corrent, els noms de les quals ni tan sols coneixem, perquè no han estat registrats pels historiadors, es van dedicar a imaginar col·lectivament un futur sense segregació racial, un futur en què tothom tingués accés a l'educació. Per això les condicions van canviar als EUA. No per Abraham Lincoln -que no va alliberar els esclaus-, tampoc per Kennedy, Johnson o cap d'aquestes figures, els noms de les quals sí que coneixem. Sempre m'agrada assenyalar que l'esdeveniment que va marcar l'inici del que coneixem com el moviment pels drets civils va ser el boicot d'autobusos a Montgomery, el 1955. Qui hi va participar eren persones negres, eren dones negres, eren dones negres treballadores de la llar, i mai han estat proclamades com a responsables dels canvis que van desmantellar els règims de segregació racial. Sempre han estat amagades, només destaca la figura de Martin Luther King.

“A Europa, qui té el control de governs, economies i discursos, veu la gent no-blanca que hi arriba com si no tingués a veure amb el que Europa va generar”

Podem mirar el món i pensar que hem viscut el moviment Black Lives Matter, vivim el Fridays for Future, el moviment contra l'emergència climàtica o la lluita feminista. Però també podem mirar-lo i constatar que els partits de dreta creixen arreu. Com s'explica aquesta tensió entre moviments socials i l'arribada de l'extrema dreta als parlaments?

No ens hauria de sorprendre, però és molt preocupant. Si ens dediquem a construir un món on el racisme sigui obsolet, on els productes químics ja no contaminin el sòl o on el plàstic ja no ompli l'oceà, hem d'estar preparats per la resposta d'aquells que treuen profit de la contaminació, dels racistes, d'aquells que no volen que els treballadors continuïn lluitant no només per la subsistència sinó per un lloc millor per a la seva descendència. No participarem en la lluita sense trobar-hi resistència. Sovint pensem erròniament que un cop hem aconseguit una victòria, queda per sempre.

Potser donem molta importància a la política, però un dels principals problemes que tenim és l'oligopoli tecnològic, les grans empreses que controlen totes les nostres dades. Et preocupa com això pot afectar la capacitat d'organitzar-se dels moviments socials?

Per descomptat que estic molt preocupada, però al mateix temps recordo quan em preocupava molt del fet que l'FBI escoltés els nostres telèfons. El món que habitem avui és molt diferent del d'aleshores i les noves tecnologies de la comunicació han creat condicions noves. Sovint defensem que el que hem de fer és desfer-nos d'aquestes tecnologies per poder experimentar el món de la manera que volem, però ja constitueixen les condicions de les nostres vides avui. És clar que de vegades em sento com si fos una luddita, perquè no m'he adaptat a les xarxes socials, però també reconec que no només són útils, sinó que no desapareixeran. És molt important intentar esbrinar com es poden utilitzar per promoure el progrés, en lloc de dir simplement que ens en desfem.

Als anys quaranta o cinquanta el marxisme deia que anéssim amb compte amb els mitjans que podien controlar les nostres ments, i ara passa el mateix amb les xarxes. Com es poden controlar les grans empreses tecnològiques per preservar la nostra capacitat d'emancipació?

Les preguntes que plantejes em fan adonar que les respostes sempre impliquen superar els límits del capitalisme existent. No podem discutir sense parlar de la necessitat de transformar completament el sistema socioeconòmic. El capitalisme fa massa temps que és aquí, i li agrada promoure la idea d'eternitat, que sempre hi serà.

També que és l'únic sistema possible.

Sí, per això aquest tipus de preguntes requereixen que pensem més enllà de les possibilitats que existeixen dins de l'actual sistema capitalista global. He fet molta feina sobre les presons i moltes de nosaltres demanem l'abolició dels centres penitenciaris, dels centres de detenció, de la policia i altres institucions. Però, al mateix temps, reconeixem que no és una crida abstracta per posar fi a aquests llocs i institucions repressives i violentes, és una crida a posar fi al capitalisme. Realment, no podem imaginar un món que ja no necessiti confiar en aquestes institucions repressives, racistes i heteropatriarcal sota les condicions del capitalisme.

Vas passar setze mesos empresonada i has esdevingut una referent en l'estudi del sistema penitenciari. Has vist una evolució?

Absolutament. En els darrers temps, he estat pensant fins a quin punt la disponibilitat de les xarxes socials i les noves formes de comunicació tendeixen a accelerar la història. Com a persona que ha treballat per l'abolició des dels setanta, mai hauria imaginat que el tema concentraria l'atenció de les masses mentre visqués. L'any 2020, amb la pandèmia, va tenir lloc una conjuntura que va produir una comprensió massiva del racisme estructural, sobre el qual molts de nosaltres havíem estat parlant durant dècades, i de sobte hi havia un discurs públic al respecte.

I passa el mateix amb la revolució feminista?

En primer lloc, vull dir que no veig el feminisme com quelcom exclusivament centrat en el gènere, com tampoc veig que el gènere expressi exclusivament dones i homes. Una de les coses que ha passat en el transcurs de la lluita és que hem pres consciència de l'ampli significat del gènere. No és una estructura binària. Això és el que hauria de ser realment emocionant per a la gent que estem en una institució com la universitat, centrada en l'aprenentatge: que hi ha moltes coses que aprenem en el procés de lluita. L'impacte dels moviments trans ha estat vast. I sempre m'agrada assenyalar que les implicacions van més enllà de les qüestions de gènere, tenen a veure amb com disputem el que es considera normal, el que sovint es considera el fonament mateix del nostre coneixement. M'agrada referir-m'hi com a epistemologia de la praxi: hi ha certes coses que només estan disponibles per a nosaltres com a coneixement en el procés de participar de pràctiques que intenten ampliar la nostra noció de llibertat.

Parlant de llibertat, l'escriptora, editora i gran amiga teva Toni Morrison deia que la llibertat és la lluita per la llibertat dels altres i que, precisament, aquesta llibertat dels altres és el que dona sentit a la teva vida.

M'agrada fer servir la formulació de Toni Morrison, una gran amiga meua que va editar els meus llibres i a qui trobo molt a faltar des de la seva mort el 2019. És impossible imaginar la llibertat si no és com a fenomen col·lectiu. Crec que és del que hem estat parlant avui, sobre Palestina: No podem experimentar la llibertat sense participar en la lluita per la llibertat dels altres. I per això la llibertat del poble palestí motiva tantes persones arreu del món a posar-se dempeus i lluitar.

Som impacients, però hem d'aprendre a mirar la història per prendre consciència que el camí no és curt. Com podem equilibrar aquests dos sentiments?

Hi ha una tensió entre paciència i urgència, però l'existència de qualsevol contradicció no significa que no siguem capaços de mantenir els dos pols en tensió. Podríem pensar en la urgència i la paciència com a dues cares diferents d'una contradicció, però les necessitem totes dues. Per això, sovint m'agrada pensar que les persones grans podem aprendre molt de les joves, que de vegades són molt més impacients i volen veure els resultats ara mateix. Necessitem aquest sentit d'urgència. No seríem

“Els estats nació son una institució obsoleta, no molt antiga, però pressuposem que serà la forma eterna d'organitzar les interaccions socials i polítiques”



tan conscients com ho som de la crisi climàtica si no fos pels joves que insisteixen en el fet que és un assumpte urgent per salvar aquesta petita part de l'univers. Al mateix temps, sovint triguem a aconseguir el que volem, els resultats no són immediats. Fer-te gran et permet reconèixer la temporalitat de les nostres lluites, el fet que les idees i els objectius que introduïm potser no començaran a ressonar de manera massiva fins dècades després. Els que som grans en podem ser testimonis i hem d'oferir això als joves sense instar-los a esperar, perquè també necessitem la urgència. I també aprecio el valor de la repetició, perquè mentre repeteixes aprens i mai exactament el mateix que la vegada anterior.

Hi ha molta gent que encara no té accés a la universitat a causa de les condicions econòmiques i socials. Una manera de controlar les persones és no donar-los les condicions necessàries i, ara mateix, molta gent jove que és aquí pensa que seran precàries. Quin missatge els vols donar?

Quan era a escola de postgrau, a la dècada dels seixanta, a Alemanya, hi havia un gran nombre de treballadors espanyols immigrants, que eren el *target* del tipus del racisme que avui veus que s'infligeix contra qui ve del nord d'Àfrica. Faig servir

el terme capitalisme racial perquè sovint pensem en el racisme i el capitalisme com dues forces completament diferents, però el capitalisme sempre ha estat racial i no hauria estat mai possible sense el colonialisme ni l'esclavitud. Ara presenciem les conseqüències del que va començar fa centenars d'anys, però Europa (quan dic Europa estic parlant d'aquells que tenen el control dels governs, les economies, els discursos i les ideologies) mira la gent no-blanca que hi arriba com una força alienígena, com si no tingués res a veure amb el que Europa va generar. A Espanya i a Europa hi ha una enorme quantitat de treball antiracista per fer, perquè Europa ja no és blanca.

Angela Davis sempre és on ha d'estar i el 2017 era aquí. Justament, el 10 d'octubre, quan Carles Puigdemont anunciava la voluntat de proclamar la independència d'acord amb els resultats del referèndum del dia 1...

Sí, i en aquell moment ja deia que l'independentisme havia de crear una agenda robusta. Vaig tenir una trobada amb una jove negra que em va dir que el català era la seva primera llengua, però mai s'havia vist reflectida en les demandes per la independència. Siguin quines siguin les conseqüències de les agendes per a la independència han de reflectir les realitats i no ser captives de les ideologies racistes. ●



Ideari

LA TEMPTACIÓ DEL NO-RES

TEXT: **ELOI LATORRE**
FOTOGRAFIES: **VICTOR SERRI**

Deixar d'expressar-se, de comunicar, d'actuar i abonar l'anonimat i el silenci és una pulsio empeltada en el pensament i la creació des de sempre, que adquireix noves formulacions en el món interconnectat d'avui, on l'acció i la representació s'han erigit en valors indiscutibles

Simó o Simeó, conegut com a Simeó el Vell, Simeó l'Estilita o Sant Simeó pel santoral catòlic, va decidir viure en solitari enfilat en una columna de setze metres, en una vall perduda entre Síria i Silícia, per estar, durant els trenta-nou anys que li quedaven d'existència, una mica més a prop de la divinitat i una mica més lluny de la banalitat del món. Luis Buñuel, a la pel·lícula *Simón del desierto* (1967), retrata aquest anacoreta del segle V parapetat al seu capitell dòric, assetjat per les temptacions del diable, però també pel poble fidel que, talment com un *influencer* paleocristià, acudia en massa a veure'l i prendre exemple del seu ascetisme prodigiós.

Des que el món és món, la temptació per fer-se fonedís, fer un pas a banda del brogit mundà, recloure's en l'anonimat i abraçar la vida discreta, quan no l'aïllament conscienciat, ha format part de l'agenda humana. Però, com demostra l'exemple d'aquest eremita extrem, el món no sempre ho posa fàcil.

En els temps més recents, fenòmens com l'assetjament tecnològic, l'angoixa per l'esdevenidor climàtic, el despertar de la necessitat decreixentista o les pandèmies, han fet repuntar un cert prestigi d'aquesta advocació pel silenci i la invisibilitat, tradicionalment condemnada a una posició *outsider*, marginada d'un corrent principal que, en els nostres segles, ha tendit a concebre el crit i la proclama com a via de propagació d'idees i fins i tot de transformació social. Pierre Zaoui, professor de Filosofia de la Universitat Paris VII, a *La discrecció o el arte de desaparecer* (Arpa, 2019), es pregunta, en aquest sentit, "com aconseguir fer-se discret en aquesta societat on gairebé tot, des del món de l'empresa fins al món de l'art, passant per la televisió i les xarxes socials, ens recorda que ésser és exclusivament ser percebut?".

Desenganxar-se dels mòbils, esborrar-se d'X o Instagram, anar a viure prop de la natura, abaixar el ritme de les interaccions socials o abraçar teràpies o formes d'espiritualitat que cultiven el recolliment i la mirada interior, són símptomes emergents -si es vol, amb un punt urbanita i primermundista-, d'aquesta revalorització.

CONTRA EL "SUPREMACISME EXTRAVERTIT"

També, i segurament més interessant, és el canvi de paradigma sobre l'univers de la salut mental. Ancestralment, la mirada sobre aquelles persones que, per voluntat pròpia o per la seva naturalesa, tendien a l'aïllament, ha estat patologitzadora, vista com un problema. El guitarrista del grup de rock Pink Floyd, Syd Barrett, va desaparèixer del tot de l'escena pública després d'un parell de discos, mentre els seus companys *triomfaven*, i va viure una existència reclosa a la casa familiar, amb zero entrevistes i alguna fotografia furtiva, fins a la seva mort, l'any 2006. La *vox populi* sempre va atribuir el seu ostracisme a un problema mental, o al consum descontrolat de drogues psicodèliques, sense que hi hagués, però, cap evidència diagnòstica de res d'això.

Un abordatge diferent del tradicional d'aquelles manifestacions del comportament humà que tendeixen a la comunicació pot contribuir a canviar el xip sobre el fenomen. El sociòleg francès David Le Breton, a *Desaparecer de si* (Siruela, 2018) -una exhaustiva planimetria de les diverses formes en què es manifesta la pulsio anònima- formula un plantejament agosarat -potser arriscat-, a propòsit de la més comuna d'aquestes manifestacions: "La depressió -ens diu- és un despreniment, una relaxació de la tensió de ser un mateix mitjançant l'abandonament de tota lluita. L'individu agafa vacances de la seva pròpia persona, no s'hi sent implicat i només la veu a través d'una broma de permanent devaluació".

Però els laberints de la ment humana, com tot el que és personal, també són polítics. Hamja Ahsan és un artista multidisciplinari i agitador cultural DIY londinenc, que vindica en totes les seves activitats el dret a la diferència i l'apoderament

dels grups condemnats a dur l'etiqueta de "minories". Al volum *Tímidos radicales* (Caja Negra, 2023) -i al migmetratge complementari del mateix títol, *Shy radicals*, disponible a YouTube- basteix un artefacte a mig camí de la sàtira, la utopia i el pamflet antiautoritari, que enarbora la bandera de l'autisme, la timidesa i la introversió, contra un "Ordre Mundial" opressiu. En un esbós de constitució imaginari i imaginatiu, proclama la "República Popular Tímida d'Aspergistan", que vol ser un refugi de "les successives generacions dels nostres pobles que han sofert el rebuig, la humiliació, el sotmetiment, l'explotació, la supressió, la discriminació, el desavantatge, en mans del sistema global del Supremacisme Extravertit". Alhora, estableix que "la vida interior constituirà la base i la legitimitat de l'Estat i el govern per guiar els nostres destins".

BARTLEBY O LA FORÇA DE L'INACTIVISME

Les lectures polítiques de l'anonimat, la discreció i la inacció tenen moltes arestes. Ashan, en el seu llibel subversiu, ens en mostra una. Una altra, potser la més referencial per a la cultura popular moderna, la va furnir l'escriptor estatunidenc Herman Melville fa més de 150 anys. El 1853, amb el conte *Bartleby, l'escrivent*, va construir la figura del discret per antonomàsia. El seu protagonista és un pulcre i meticulós oficinista que és contractat per un distingit advocat mercantil de Wall Street. Però malgrat les seves formes dòcils, cada cop que rep una instrucció, la incompleix sistemàticament amb la mateixa resposta, metòdica i educada: "Preferiria no fer-ho". Davant la desaprovació del seu cap i dels seus companys de despatx, acaba autocondenmant-se al silenci i a una vida reclosa les 24 hores en el seu lloc de feina, com un eremita autoexclòs de les temptacions del capitalisme primigeni. I, finalment, a l'autodestrucció.

Bartleby és un desobedient que adopta les formes més convencionals de l'obediència, trenca la cadena de comandament sense donar explicacions ni verbalitzar cap queixa, i és justament la manca de respostes el que fa la seva insubmissió impossible de desarticlar. El seu inactivisme esdevé una forma peculiar i desconcertant d'activisme contra un ordre establert, molt més difícil de confrontar o reduir que la convencional oposició cridanera. Com apunta David Le Breton, en "fer del silenci el seu únic mode de comunicació, destrueix el vincle social" i "aconsegueix que l'abstenció funcioni com un rebuig radical del llenguatge".

En el resistencialisme apàtic del personatge de Melville conviuen la pulsio existencialista i nihilista -un cert deixar-se anar perquè no hi ha res a fer- i també un apunt àcrata que pot entendre el silenci com una esmena al fet de prendre la paraula, entès com una forma prepolítica d'exercici del poder. Pierre Zaoui, en la seva dissecció de les bases filosòfiques de l'art de la discreció, fuig d'aquesta línia radicalitzada i més aviat sembla apuntar a un anonimat viscut com una "experiència que es desplega enmig dels altres", com l'estatus ideal d'una "societat viva i democràtica", perquè, "en la discreció, tothom es troba en un mateix pla d'igualtat". I també com una mena de *culte a la impersonalitat*, com un mecanisme de rebuig al cabdillatge propi dels totalitarismes i del món present, marcat pel control absolut per part d'agents incontrolables. En paraules seves, la discreció seria "la forma més cabal de la democràcia finalment alliberada de tot Salvador suprem, de qualsevol Déu, de qualsevol Cèsar, de qualsevol tribú. Però els secrets d'estat i els poders anomenats justament discrecionals -és a dir, sense control i enterament sotmesos a la bona voluntat d'un sobirà invisible i policial- són també els seus enterradors més segurs".

VIURE EN LES COSES

L'àmbit de la creació, artística i literària, ha estat sens dubte on més i millor s'ha manifestat aquesta volença per la inacció i el no-res. La literatura del segle XX apareix esquitxada de personatges que segueixen, amb variacions diverses, el patró ►





► de l'escriptor de Melville, espectadors passius empesos per l'onatge d'un entorn indòmit amb el qual semblen renunciar a col·laborar o resistir-s'hi: des dels individus que pul·lulen pels textos de Virginia Woolf o Frank Kafka o l'Ulrich de *L'home sense qualitats* (1930) de Robert Musil, que deambula amb el seu *far niente* inexplicable per una Viena imperial en fallida.

L'escriptor barceloní Enrique Vila-Matas, va compendiar a *Bartleby y companyia* (Anagrama, 2000) una desordenada i personal enciclopèdia del silenci literari, el que anomena "literatura del no", confegida en forma de les notes al peu de pàgina d'un text principal inexistent. Hi conviuen artistes que deixen de produir obra, com el conegut cas de J. D. Salinger, qui, després de revolucionar la novel·la i la narrativa breu nord-americana de la segona postguerra mundial, va fer de la seva desaparició pública i la renúncia al seu llegat literari gairebé una marca personal. D'altres que, malgrat projectar-se com a artistes, no arriben mai a produir res. I d'altres que, malgrat haver deixat un rastre creatiu avui tingut per monumental -com el mateix Kafka o el filòsof Ludwig Wittgenstein- semblen haver-ho fet desproveïts de cap voluntat d'autoria, des de l'anonimat i la grisor discreta d'un oficinista que omple impresos oficials.

El silenci literari pot arribar per manca d'inspiració o autoconsciència crítica de les limitacions personals, com el cas de l'escriptor mexicà Juan Rulfo, que -fos o no una *boutade*- deia que havia deixat d'escriure perquè s'havia mort "el meu oncle Celerino", que era qui li explicava les històries. Però no són pocs els casos en què el gaudi de l'experiència acaba sent més poderós que la seva recreació en paraules o imatges, fins al punt de renunciar a seguir produint-les. El poeta Artur Rimbaud ho va fer amb 19 anys, per abraçar una vida errant i aventurera, en constatar -escriu Vila-Matas- que "els gaudis peculiars de la sintaxi van ser anul·lats pels que proporcionen la política i el comerç". O el dadaïsta Marcel Duchamp, que justificava el seu ostracisme creador perquè es dedicava a jugar als escacs.

D'aquesta convivència complexa entre individu i entorn que pot abocar a deixar de manifestar el primer en constatar la força superior del darrer, ens en parla també Pierre Zaoui, quan cita a Kafka, el qual, als seus *Diaris* (1930), deixa escrit: "En el teu combat amb el món, recolza al món". Josep Palau i Fabre, en els versos finals dels seus *Poemes de l'alquimista* (1948) -significativament titulats "Comiat"- tradueix a belles imatges el plantejament kafkià i deixa una proclama explícita en defensa de la renúncia a expressar-se: "¿On podré dir la mort, sinó en la meua mort, morint-me? / La resta són paraules... / Res no sabré ja escriure de millor / Massa a prop de la vida visc / Els mots se'm moren a dins / i jo visc en les coses".

EL "LLIURAMENT SECESSIONISTA"

La renúncia al jo pot arribar per admiració respectuosa a l'entorn, però també per fatiga i una certa rendició. Vila-Matas menciona Oscar Wilde, qui va dir en una entrevista: "Quan no coneixia la vida, escrivia; ara que conec el seu desencant, no tinc res més per escriure". I en efecte, l'autor irlandès va passar el tram final de la seva existència en estricte silenci literari, entregat a la bohèmia parisenca.

En el món liberal d'avui, en què l'acció s'ha erigit en un valor econòmic i polític difícil de discutir, la inacció volguda pot arribar a ser una arma per intentar-ho. L'escriptora i artista

visual barcelonina Camila Cañeque, que va morir a principis d'aquest 2024, va vindicar en gairebé totes les seves instal·lacions la fatiga causada per l'acceleració i el productivisme permanent, mitjançant la inactivitat absoluta. Particularment en la sèrie *Dead End* (2013), en què es mostrava estirada la terra, sense fer res, durant hores i hores, abillada amb un descontextualitzador vestit flamenc, en diversos espais públics bulliciosos de la geografia dels Estats Units.

En un article que va publicar fa sis anys a la revista *Jot Down*, titulat "Compartir intemperie", Cañeque reflexionava al voltant d'una de les expressions més eloqüents de l'ostracisme i la inactivitat dels nostres dies: el sensellarisme, llegit com una forma de rebuig de la societat, però que també pot arribar a ser de rebuig a la societat, o ambdues coses alhora. Ho fa explicant la història d'un personatge conegut com a Albert *Bushwick*, un *homeless* que, talment com un estilista contemporani, viu des de fa més de mig segle -n'hi ha constància des del 1971- en una cantonada del districte de Brooklyn (Nova York), al barri que li dona malnom. De la mateixa manera que Simeó el Vell fa quinze segles, Albert ha esdevingut una atracció popular, amb desenes de fotografies d'ell publicades a internet, grups de seguiment a les xarxes socials, i fins i tot té un *landmark* exclusiu, una d'aquestes fites per localitzar indrets de Google Maps on les usuàries deixen valoracions i comentaris.

Però Albert no fa res, roman sempre al mateix lloc i sembla que no té contactes amb altres persones. Aquest voyeurisme mediàtic sens dubte discutible ha tingut un algun efecte bumerang interessant -assenyala Cañeque-, com el fet d'haver esdevingut, gràcies al seu immobilisme extrem, "un testimoni paradigmàtic de l'especulació immobiliària" i el procés generificador al barri que l'envolta.

Però l'autora veu també en l'exemple d'Albert *Bushwick* un model gairebé pur i perfecte d'expressió mitjançant la inexpressió total. "Albert no afirma. La seva immobilitat no és un projecte com a tal perquè no existeix la recerca conscient d'un resultat, ni d'un reconeixement hipotètic, sinó que el lliurament secessionista és, simplement, la seva condició", escriu.

Però aquesta manca absoluta de comunicació transmet, paradoxalment, un missatge poderós, segurament pel fet d'exhibir-se públicament. Dit per Cañeque, "mentre la seva època consolida la desafeció, els no valors, el *soft* i el líquid, ell és un home d'estructura fèrria, ferma i tenaç, aferrat al valor nul del seu estatge. Fidel a l'ideal de l'absolut, el mètode d'Albert aconseguix l'abolició del que és relatiu".

La potència transformadora del silenci i la inactivitat té un indubtable atractiu. Vila-Matas, en la introducció de les seves notes sobre la qüestió, assenyala la no escriptura com "la més pertorbadora i atractiva de les literatures contemporànies", l'única que "es pregunta què és l'escriptura i on és", l'única que, des de "la pulsio negativa" pot assenyalar el camí de "l'escriptura que ha de venir".

Però aquesta posició davant del món conté també, és clar, una flagrant paradoxa. La manca d'explicacions fa que els possibles missatges de l'ostracisme siguin només interpretables a través de lectures d'altri, per tant, hipotètics. Només qui vol comunicar pot prestar la veu a qui aparentment no vol fer-ho. Però, alhora, no és igualment contradictori fer visible a qui, com el mestre de la pandereta de Bob Dylan, ha optat per desaparèixer a través dels anells de fum del seu pensament i entre les ruïnes boiroses del temps?●

EL FILÒSOF PIERRE ZAOUI VEU LA DISCRECIÓ COM UN 'CULTE A LA IMPERSONALITAT' QUE FA D'ANTÍDOT AL CABDILLATGE DELS TOTALITARISMES

La malaltia del negoci sanitari

LA RECOMANACIÓ D' **EVA PORTELL**

Els fills adormits és la primera novel·la d'Anthony Passeron, jove autor de Niça. Tot i tenir un títol ben poètic, s'hi narren els estralls que va causar la sida a la França dels vuitanta. L'autor ho fa a través de la figura del seu oncle, mort pel devastador virus. Reconstrueix la història silenciada d'una família que, com tantes altres, va viure amb humiliació i solitud el fet de tenir un familiar malalt de VIH i ho aconsegueix amb una estructura equilibrada i sense caure en el dramatisme.

El fet que els primers símptomes es manifestessin en homosexuals i toxicòmans va fer que les autoritats sanitàries miressin cap a una altra banda, ja que es tractava de col·lectius pels quals es considerava que no calia esmerçar esforços. Es van estigmatitzar els malalts, però també els seus familiars, que van passar un calvari davant la gravetat dels fets i el desempament amb què vivien la situació. Qui tenia un cas a la família ho amagava per vergonya i en carregava la culpa.

L'estructura narrativa del llibre de Passeron intercala magistralment el relat familiar més intimista amb els dels avenços científics portats a terme per laboratoris francesos i americans; una desesperada lluita en la qual es posa de manifest com els interessos farmacèutics, periodístics i els egos del personal mèdic van contribuir a entorpir la recerca d'una solució a una xacra que es creia que només afectava una part marginal de la societat. Els laboratoris van treballar a contrarellotge per trobar un medicament que aturés aquella catàstrofe i, davant la rapidesa amb què s'estenia l'epidèmia, els mateixos malalts servien de banc de proves per formular una

medicació vàlida per a frenar el virus. Moltes vegades, els efectes secundaris van ser igualment mortífers. L'ona expansiva posterior a l'impacte de la lectura d'aquesta novel·la ens genera un munt de preguntes i el dolor viscut per la família de l'autor ens acompanyarà durant dies. Pel que fa al tema laboratoris farmacèutics, observem que d'un temps ençà tenim a l'abast més lectures relacionades amb l'assumpte. Un llibre de no-ficció literària de lectura tant interessant com esfereïdora és *L'Imperi del dolor*, de Patrick Radden Keefe (Edicions del Periscopi, 2021). Radden Keefe redacta de forma rigorosa com la família Sackler es va enriquir amb la producció i venda d'opiacis receptats sense contemplacions pel sistema sanitari estatunidenc. Va provocar l'addicció dels malalts de per vida i va assegurar així el creixement de la seva fortuna, alhora que causava milers de morts.

De la salut se n'ha fet un pervers negoci arreu, com també argumenta el recent assaig *Crònica d'una societat intoxicada* de Joan-Ramon Laporte (Columna, 2024). Podem llegir-hi com als països del Nord Global el consum de medicaments no para d'augmentar, mentre l'autor evidencia que molts fàrmacs que es recreen no només no milloren la salut sinó que, en molts casos, l'empitjoren. El doctor Laporte apunta com moltes de les raons per les quals la societat es medica tenen solucions alternatives, però no es posen a l'abast de qui pateix les malalties. Alhora, analitza els interessos i les males praxis d'un sistema de salut que contribueix a enriquir, encara més, les grans companyies farmacèutiques que avui en dia ja mouen tants o més diners que els bancs.

L'Altra
editorial



Els fills adormits —Anthony Passeron

Traducció de Lluís-Anton Baulenas

NARRATIVA

Els fills adormits

Anthony Passeron

Traducció: Lluís-Anton Baulenas

L'Altra Editorial, 2023

224 pàgines

La Gralla

La llibreria La Gralla va obrir l'any 1966 a Granollers amb la voluntat de satisfer les mancances culturals de la capital del Vallès Oriental. El 1979, les noves possibilitats legals van permetre que es constituís com a cooperativa de treball i s'ha mantingut així fins avui. Des de l'inici ha apostat per la defensa de la llengua, l'impuls de la lectura i la implicació en les activitats socials i culturals de la ciutat i la comarca.

ESTELLÉS

TEXT: **LOURDES FRASQUET PORTA**

PECAR PER EXISTIR

IL·LUSTRACIÓ: **EL TINGLADO**

PLENAMENT



Tota l'obra del poeta Vicent Andrés Estellés, del qual es compleix enguany el centenari del naixement, està amarada d'un erotisme que reivindica la promiscuïtat com a valor vital i de confrontació als ideals del règim franquista. Amb tot, també recorre a estereotips patriarcals que grinyolen avui

En un plató de televisió amb decoració minimalista i sòbria de colors gelats, Montserrat Roig li pregunta a Vicent Andrés Estellés quin record guarda de la guerra. És el desè programa de *Personatges*, una sèrie d'entrevistes que l'escriptora barcelonina va dirigir, guionitzar i presentar entre 1977 i 1978 al circuit català de TVE. Amb vehemència calmada, el poeta de Burjassot respon: “Fou un temps memorable, una cosa bellíssima, el guardo com una petita relíquia (...), fou un temps feliç, vaig conèixer el sexe, vaig conèixer coses bellíssimes (...), fou un temps infinitament més feliç encara perquè necessàriament el contrast amb el que vindria després, el temps de la postguerra, ple de negrors, ple de cauteles”. Aquesta resposta podria descol·locar a qui l'escolta per primera vegada. A mi, com a mínim, em va envair momentàniament una sensació d'estranyesa que, de seguida, va esdevindre familiaritat: en les paraules d'Estellés vaig reconèixer ma *uelo* contant-me que ell, de la guerra, no se n'havia assabentat gaire, que el pitjor van ser els anys de després. Ocorre que estem acostumades a apropar-nos a la Guerra Civil a partir de la història oficial que beu de la desmemòria i dels silencis imposats o, en el millor dels casos, de relats més acurats, però escrits des de coordenades geogràfiques diferents de les nostres. Per això, ens sobta que la quotidianitat d'un adolescent a un poble de l'Horta de finals dels anys trenta s'imposi al que en l'imaginari col·lectiu es consideraria un oxímoron.

Hi haurà qui trobe més sorprenent que cap altra cosa escoltar algú parlar de sexe tan obertament davant d'unes càmeres de televisió quan feia a penes dos anys de la mort del dictador. És molt ressenyable que, d'entre totes les “coses bellíssimes” que el poeta va conèixer en aquest període -que coincideix de ple amb la seua entrada a l'adolescència (va nàixer en 1924, ara fa cent anys)-, n'explícite només una i decidisca que siga el sexe. Ho fa, a més, sense èpica, amb la naturalitat d'una conversa de sobretaula amb amics on, amb la lleugeresa que ens atorga la distància temporal, ens permetem recordar les primeres -i segurament maldestres- experiències sexuals. Em pregunte a què es deu la tranquil·litat amb què en parla: a la seua manera de ser?, a una qüestió de gènere? Segurament és una mescla de les dues, però també entra en joc el moment en què es fa l'entrevista. En 1977, Vicent Andrés

Estellés es troba en plena eclosió poètica i el sexe no és un aspecte que passe desapercbut en la seua obra, més aviat al contrari. Han passat sis anys de la publicació de *Llibre de meravelles*, un èxit immediat que esdevindria emblema amb el temps. Molta gent recita de memòria els versos de “Els amants”, que ha mutat en hit de la Nova Cançó gràcies a Ovidi Montllor i Toti Soler.

ABRAÇAR-SE A LA VIDA

L'erotisme és present en tota la producció estellesiana, la travessa de dalt a baix o, com diria el poeta Vicent

tiques que farceixen la seua poètica prenen formes líriques molt diverses, que van des de la descripció gairebé costumista d'una intimitat conjugal quotidiana, tot passant per l'evocació i el record d'amors passats, fins a l'ús de la sexualitat com a metàfora per a criticar el règim franquista.

Precisament, Irene Mira Navarro, professora de Filologia Catalana de la Universitat d'Alacant, en *Identitats culturals contemporànies: el cas català* (Kassel: Edition Reichenberger, 2022) apunta que les imatges eròtiques del poeta “subverteixen les regles de morals de l'època

plenament / amb aquell impudor que la vida demana / aquell amor capaç de fondre tots els ploms / rebentar les perilles, deixar el món a fosques”.

El poeta defensa que la vida demana una manera d'estimar-se que el règim franquista no permet; per tant, el règim va contra la vida. Podem entendre aquests versos com la cruïlla on es troben les dues maneres preeminents d'entendre el sexe en Estellés: com una qüestió central de la vida, però també subversiva de la moral nacionalcatòlica. Aquesta subversió política es materialitza també en el llenguatge que emprà el poeta en el plànol eròtic, molt vinculat al cos, als sentits i a l'escatologia -per exemple, quan el jo líric anuncia que enramarà de semen el ventre de l'amant-, la qual reforça el caràcter col·loquial de l'estil estellesià, com bé apunten Laia Climent Raga i Aina Monferrer Palmer, a “Cos femení, sexe i relacions filials en la poesia de Vicent Andrés Estellés” (Acadèmia Valenciana de la Llengua, 2013). Per a elles, “el llenguatge de la corporalitat es troba en la base d'una actitud subversiva davant de la realitat (...) i esdevé un mecanisme útil per a la creació de nous mons en contextos socials de repressió d'una col·lectivitat”.

DECONSTRUCCIÓ FEMINISTA

Amb tot, llegir la poesia eròtica d'Estellés -o com a mínim una part- en 2024 ens confronta, tant des de la teoria literària feminista, com des de la visió social actual més sensibilitzada amb la perspectiva de gènere. Aquesta confrontació es produeix quan llegim determinats fragments que entronquen directament amb la cultura de la violació o en la representació d'arquetips femenins fortament arrelats a una tradició literària patriarcal. Cal recalcar la importància del context sociocultural en què aquestes manifestacions literàries tenen lloc per a entendre que no es tracta d'una qüestió individual del poeta, sinó estructural; ell, com qualsevol altre, és fill del seu temps. No es tracta, doncs, de deixar de llegir Estellés, ni tampoc la seua producció eròtica. Més aviat, caldria fer tot el contrari: aprendre a saber llegir-lo des de la mirada actual, tal com Irene Mira Navarro apuntava recentment al pòdcast de Ca Revolta “Estellés Coral”. Aquest aprenentatge, afegia, és necessari per a ser-ne crítiques, però també per a “entendre com s'han construït les tradicions literàries que parlen de la dona i del desig i poder llegir-les i digerir-les com a part d'una societat i cultura madures”.

En aquesta mateixa línia, Maria Lacueva i Aina Monferrer han publicat recentment un estudi molt interessant amb una proposta

Les escenes eròtiques que farceixen la poètica estellesiana prenen formes líriques molt diverses, que van de la descripció gairebé costumista d'una intimitat conjugal quotidiana, o l'evocació i el record d'amors passats, fins a l'ús de la sexualitat com a metàfora política

Salvador, “l'amera”. Això ocorre perquè, per damunt de tot, Estellés és un poeta vitalista que troba en el sexe una manera d'abraçar-se a la vida, que ens convida a reivindicar la promiscuïtat com un valor vital. Dit en paraules del també poeta Francesc Parcerisas, per a Estellés, l'únic enfrontament significatiu amb la mort són les relacions eròtiques. Aquesta quasi omnipresència de la sexualitat, del desig i de l'erotisme, la podem veure, per exemple, quan tria dir “corria el cel cuixes a l'aire” per descriure un cel ras, o en l'erotització de parts del cos que hegemonícament no ho han estat, com “el muscle” o “el peçó d'una orella” que el jo líric recorda besar negligentment. Les escenes erò-

d'escritura”. En Estellés, la sexualitat no se circumscriu a l'àmbit domèstic o privat, sinó que sovint se situa en espais urbans, com ara les baranes del riu Túria, context en què habitualment les dones exercien la prostitució, les parelles homosexuals es trobaven i tenien lloc encontres preconjugals. L'autora del treball explica que aquestes imatges tan recurrents en la poètica estellesiana són una reivindicació dels estrats de la societat considerats marginals i, alhora, “transgredeixen la visió de la institució del matrimoni de l'època”. El qüestionament de l'estatu quo imperant es materialitza en versos com els de “Fundacions de la ràbia”: “Hem pecat per això, perquè no se'ns deixava / existir plenament, amar-nos



de revisió crítica i amb perspectiva de gènere de les lectures escolars de l'escriptor burjassoter (2024). Les dues investigadores apunten que "és important contextualitzar aquestes construccions de la sexualitat en un moment històric que feia difícil una visió feminista o igualitària dels rols de gènere. Tanmateix, com a socie-

tat del segle XXI, hem de ser capaços de percebre els escriptors del cànon i les figures patriòtiques com a éssers imperfectes, en procés de deconstrucció, susceptibles d'anàlisi des d'una perspectiva crítica".

En 2024, cent anys després del seu naixement, llegir la poesia eròtica de Vicent Andrés Estellés

pren més sentit que mai: ens brinda l'oportunitat de ser crítiques amb el cànon, ens permet connectar amb les paraules d'una manera molt concreta, gaudir, fer memòria, entendre el present, reconciliar-nos amb la promiscuïtat, abraçar la vida, saber que el pecat ens deixa existir plenament. ●

Urbanisme hostil: com, per què i per a qui?

Assistim cada cop més a intervencions en el teixit de les ciutats que pacifiquen el trànsit, eliminen barreres arquitectòniques i proveeixen nous equipaments públics i àrees verdes i d'esbarjo. Però, de retruc, generen exclusió i expulsió i violenten l'heterogeneïtat veïnal

Quan pensem en urbanisme i arquitectura hostil, ens venen al cap elements com punxes metàl·liques instal·lades en escales, portals o aparadors per evitar que les persones s'hi asseguin. O bancs amb reposabraços repartits al llarg del seient, que impedeixen tombar-se a descansar. També es considera arquitectura hostil un reixat en un espai ensostrat que impedeix el refugi del sol o la pluja. De vegades, tot plegat és una mica més subtil, com un lleuger pendent o corba en un seient urbà que només es fa perceptible després d'una estona d'ús, quan l'element en qüestió es fa incomodíssim. En l'imaginari col·lectiu, l'urbanisme hostil es perfila com el conferit per aquells elements dissenyats, sobretot, per dissuadir les persones en situació de sensellarisme d'usar l'espai públic d'una manera que algú, en algun despatx, en algun moment i en alguna geografia, no considera adequada. La major part de les vegades, en nom del civisme. Sigui el que sigui això del civisme.

Aquests petits elements (que sovint passem per alt a causa dels nostres privilegis), són la manifestació més evident i descarada del triomf del capitalisme sobre l'ús dels espais públics. Aquesta manera de dissenyar la ciutat té la clara intenció d'excloure, confirmant la teoria que els espais no són neutres. Són dissenyats per un perfil de persona específic, per ser usats per un altre perfil de persona igualment específic, descartant tots aquells usos relacio-

nats amb situacions particulars, com la falta de llar. Com una taca d'oli en l'aigua, aquests artefactes s'estenen per les ciutats, silenciosos però eficaços, parasiten les places i adopten formes cada vegada més imaginatives i kitsch. Castiguen la pobresa per ser improductiva i invàlida, afermant i perpetuant una desigualtat generada pel mateix sistema.

No obstant això, hi ha molt més. Aquesta forma voluntària de dissenyar per excloure, encara que sigui la més evident, lamentablement no és l'única. I si es multipliquen les maneres d'evitar certs usos, aquesta prohibició tàcita també afecta molts altres perfils de persones. De vegades no és necessari dissenyar un element específic per evitar el seu ús; la mateixa morfologia dels elements o de l'espai pot impedir-ho. Evitar passar per un carrer a causa de racons que ens generen una percepció d'inseguretat, especialment per a les dones, també és una forma d'urbanisme hostil.

La gestió de l'espai urbà pot ser font de desigualtats. Per exemplificar-ho: si el camí més curt des del portal fins a la parada de l'autobús que ens porta a la feina travessa un parc que és tancat a la nit per evitar certs usos, el temps de desplaçament (que no es considera horari laboral, però és inseparable d'aquest) s'incrementa significativament. En aquest cas, la gestió de l'urbanisme agreuja la pobresa de temps (escassetat de moments propis després d'haver completat activitats productives i re-

productives) entre aquelles persones amb horari nocturn.

En altres ocasions, l'urbanisme hostil es manifesta no per acció, sinó per omissió. La falta de visió de les necessitats heterogènies de la població també resulta en dissenys incomplets que, encara que de forma potser involuntària, també exclouen. En ciutats mediterrànies com les que habitem, que no hi hagi arbres que facin ombra també dificulta o impossibilita l'ús de certs espais a l'estiu. O l'absència de bancs, sobretot en llocs en els quals es duen a terme determinats usos (com un parc infantil, o en recorreguts habituals per a persones grans). O que no hi hagi suficients fonts d'aigua potable. O que no existeixi una xarxa de banys públics de qualitat. I el problema s'intensifica quan és la iniciativa privada la que supleix aquestes mancances, perquè és la relació definitiva entre ús i capital. Si al costat del parc infantil no hi ha bancs, però sí que hi ha un quiosc amb terrassa; o no hi ha fonts, però hi ha un supermercat; o no hi ha banys, però sí que hi ha un bar, solucionar aquestes necessitats quotidianes i bàsiques se subordina al consum. Per a qui pugui consumir.

Hi ha una altra manera de convertir un entorn urbà en hostil. Aquesta potser és la més complexa i rebuscada, i en la qual s'impliquen més agents. En ella, una gran inversió pública converteix un espai urbà degradat (o no tant) en un entorn urbà digne i adequat. Principalment, convertit en zona de vianants, en una única

plataforma sense elements com grans o voreres, la qual cosa facilita l'accessibilitat. Amb ombres, vegetació i fonts. Amb mobiliari urbà que facilita l'ús comunitari, com taules de pícnic, bancs ben disposats, espais de joc, etcètera. Amb paviments drenants que redueixen l'efecte *illa de calor*. A més, aquest carrer o plaça queda delimitat per un teixit urbà mixt, en el qual hi ha habitatge, equipaments (tots aquells edificis que presten serveis públics, com escoles, biblioteques o centres mèdics) i comerços. Què podria sortir malament?

Les ciutats mixtes i compactes són ecosistemes molt susceptibles de ser contínuament engolits pel monstre de l'especulació. Un entorn urbà saludable i agradable augmenta la demanda, i en barris concrets d'una ciutat com Barcelona, immersa en un procés de gentrificació aclaparadora, la història s'acaba sola. S'especula amb l'habitatge, apugen els preus, es desplaça la població existent per una població flotant, el comerç tradicional no pot pagar els lloguers i el forn de barri de tota la vida passa a ser un local ple de plantes de plàstic i neons perquè els expats facin el *brunch*. Tota aquesta complexa concatenació de dissorts genera que aquest espai públic, aparentment inclusiu, s'elititzi. Aquest carrer es converteix en l'espai d'ús quotidià només per a qui se'l pot permetre.

Com amb els feminismes, quan la mirada s'acostuma a trobar la falla de la inclusió en el disseny de l'entorn construït, no hi ha marxa enrere.

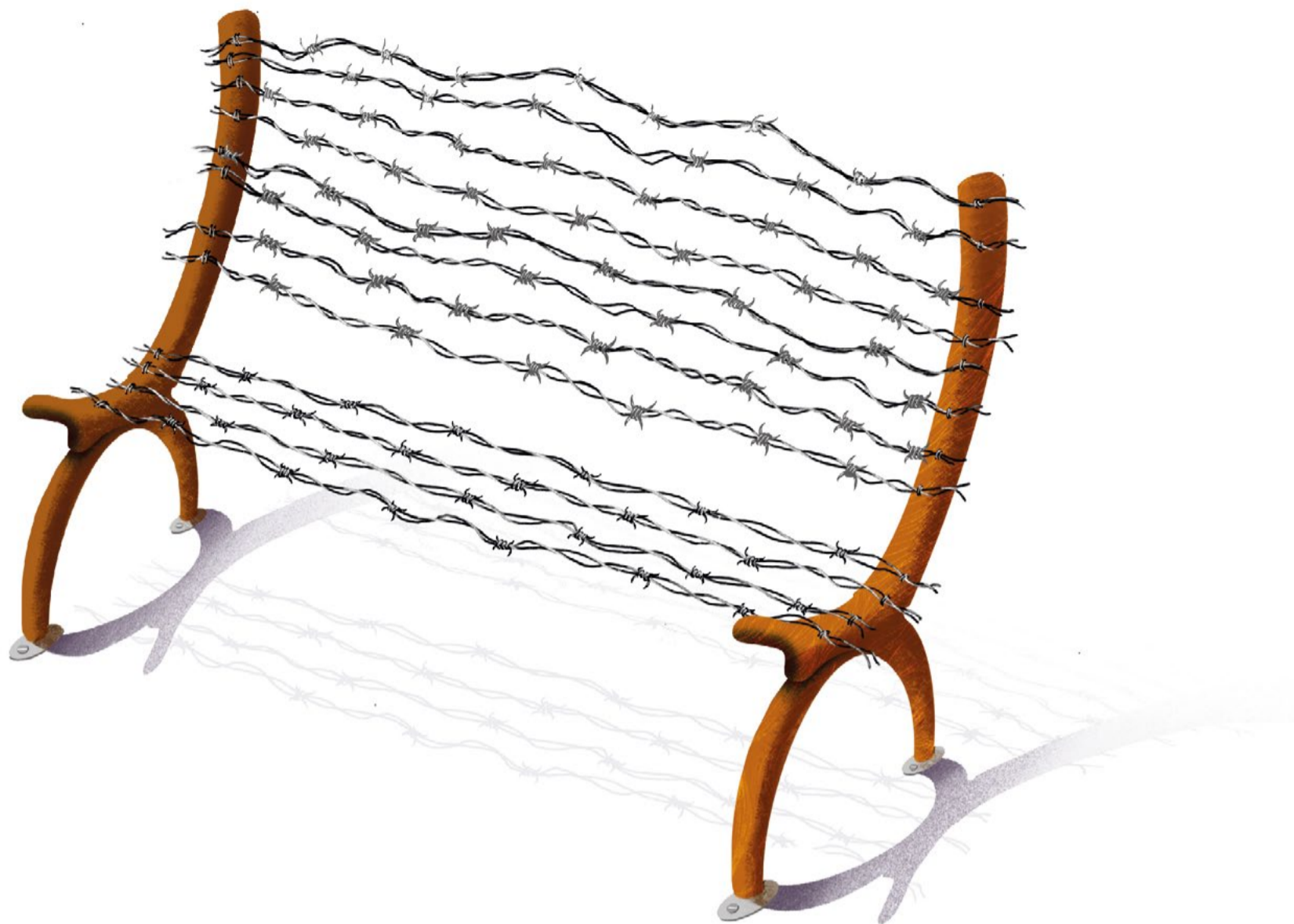

I això es fa per mitjà de l'observació de la diferència, l'empatia i del "posar el cos" del qual parla la filòsofa Marina Garcés. Extrapolar aquestes pinzellades teòriques i aquests quatre exemples bàsics a l'hàbitat conegut, ens porta a examinar en quins moments els entorns que habitem han estat hostils envers nosaltres. Analitzar quins són els materials, les parets d'aquest moment, i entendre que hi ha decisions (voluntàries o involuntàries) darrere de cada element porta a la indignació. I d'aquesta a la ràbia hi ha mig pas.

L'arquitectura i l'urbanisme hostils van molt més enllà de les punxes i els reposabraços. És una manera d'entendre, concebre i dissenyar les ciutats per a uns pocs. Encara que no sigui de manera voluntària. És exclusió, expulsió i rebuig de l'heterogeneïtat, quan tenim la sort que els nostres entorns urbans poden ser i són molt més que això. La confluència de conflictes en l'espai urbà és inevitable i imprescindible. Actua com a motor de canvi per a transformacions i millores que poden democratitzar el carrer i el sistema que el construeix. I no sols això. No es pot enten-

dre el carrer sense l'habitatge. I l'habitatge és insuficient per a una vida quotidiana digna sense equipaments. I res funciona si no hi ha una xarxa de transport públic que ho connecti. I la visió holística de la ciutat implica entendre que una lluita transvasa a l'altra.

No hi ha res més públic que les nostres places i carrers. Les ciutats que habitem són contextos construïts que fan possibles conflictes, quotidianitats i cures. El filòsof Henri Lefebvre defensava, ja fa més de cinquanta anys, el dret a la ciutat com un espai polític en què siguin possibles les voluntats col·lectives (l'autogestió de l'espai públic, oh bell somni...). Igual que l'arquitectura i l'urbanisme hostil es manifesten de mil formes, les lluites contra aquest fenomen, també.

Quan les lògiques capitalistes, andro i antropocèntriques, s'alineen amb el disseny i la gestió d'espais, impacten de ple en les nostres quotidianitats

I tenim la sort que, a vegades, no fan falta grans mitjans ni complexos sistemes per a fer nostre allò que és nostre. De vegades, l'apropiació pren formes tan simples i quotidianes com treure cadires al portal per parlar amb les veïnes. O assegurar-se

amb les amigues al mig d'una plaça. O llegir una pintada que et fa sentir que la ràbia és col·lectiva (perquè el simbolisme per a algunes persones pot ser tan representatiu de la inclusió com la morfologia urbana). En altres ocasions, fa falta organitzar-se i sortir a cridar. Com quan a un

ajuntament se li ocorre cedir un parc públic a una signatura de moda hiperrelitista i privatitza l'espai (perquè, encara que de manera temporal, això és també una flagrant falta de respecte al comú).

El disseny i la gestió de la ciutat és una amalgama inabastable d'agents, interessos contraposats i confluències conflictives. Però no hem de perdre de vista que quan la perversió de les lògiques capitalistes (i andro i antropocèntriques) s'alineen amb el disseny i la gestió dels espais, les conseqüències són nefastes: impacten de ple en les nostres quotidianitats i ens compliquen la vida. Ens impossibiliten la vida. La bona notícia és que el millor remei el tenim a l'abast de la mà: continuar portant la nostra vida quotidiana al carrer, que també és casa. ●

TEXT: **CONCHI BERENGUER URRUTIA**
ARQUITECTA ESPECIALITZADA EN
ESTUDIS DE GÈNERE

IL·LUSTRACIÓ: **ADRIÀ RAMÍREZ**

L'aplicació del Pacte Verd Eu

Durant mesos, la pagesia s'ha estat manifestant arreu d'Europa davant del que, en molts casos, és una situació límit: pageses i pagesos no poden guanyar-se la vida amb la seva activitat. I això és dramàtic.

La Unió Europea, arran de les protestes, ha retirat la mesura del Pacte Verd Europeu, que establia una reducció de l'ús dels plaguicides en un 30 % el 2030. La concessió s'ha viscut com una victòria del sector, però no ho és. Deslligar ecologisme i pagesia és no entendre que, sense una transformació del sistema de producció a models més sostenibles, la pagesia estarà esgotada.

De fet, les protestes es poden llegir com un crit: la pagesia vol sobreviure, i per això no vol incorporar ni més canvis, ni més controls, i necessita ajudes per pal·liar problemàtiques estructurals, com la sequera a Catalunya.

El Pacte Verd implica canvis importants en la producció agrària i ramadera, que en molts casos són difícils d'assumir per una part important de la pagesia (sobretot la petita i mitjana). Però no podem oblidar que qui ens ha portat a apostar per un model agroindustrial ha estat la mateixa Política Agrària Comuna, que ha fomentat la concentració i mercantilització de la producció. De fet, la situació límit no la viu només qui fa producció "convencional", sinó també molts projectes ecològics i agroecològics, la viabilitat dels quals penja d'un fil.

La primera premissa és que no podem perdre cap més pagès ni

pagesa. De fet, necessitaríem una incorporació important al sector per revertir l'envelliment i mantenir l'activitat productiva. Però alhora, cal un replantejament de com produïm i és imprescindible transitar cap a un model agroecològic. Precisament, perquè el sector sobrevisqui.

Això no vol dir que en dos dies tota la pagesia hagi de fer producció ecològica certificada, sinó que calen mesures per fomentar models menys agressius amb l'entorn, més resilents i més adaptats al canvi climàtic.

Cal buscar alternatives, per exemple, al control de plagues, utilitzant mètodes menys agressius que els pesticides. En l'entorn ramader, cal reduir dràsticament l'ús d'antibiòtics, i fomentar la ramaderia extensiva i la silvopastura. O mantenir i millorar la fertilitat del sòl després de dècades de monocultius i usos excessius de fertilitzants. Si s'esgoten els sòls, es farà inviable qualsevol producció.

Ara bé, això implica no només canviar les formes de treballar o del maneig dels animals, sinó fer inversions i assumir les pèrdues de producció que aquests canvis poden comportar. Per tant, no es pot deixar la pagesia sola en aquest procés: cal un suport real que vagi des de protegir la producció local davant els acords comercials amb països que no compleixen els requeriments de la UE, com un acompanyament real al sector que no passi per la fiscalització i burocratització constants de la feina. Evidentment, calen ajudes per a la transformació productiva

i una política activa de compra pública de producció local i ecològica.

En cas contrari, l'únic que ens durà aquest "Green New Deal" és a una falsa solució, l'aplicació de biotecnologia per garantir la producció: llavors genèticament modificades, carn cultivada i mètodes altament tecnològitzats que dipositen tota la capacitat de la producció agrària en grans corporacions i fons d'inversió.

El risc de no fer el trànsit a formes de produir més sostenibles és la desaparició de la pagesia, deixant en mans d'una agroindústria hipertecnològica la producció alimentària. I això és un toc d'alarma social, perquè suposa perdre tota capacitat de sobirania alimentària i posar en perill el dret a l'alimentació. ●

MARTINA MARCET

RAMADERA AGROECOLÒGICA I MEMBRE DE RAMADERES DE CATALUNYA

TRANSITAR CAP A UN
MODEL AGROECOLÒGIC
PER NO DESAPARÈIXER

Europeu perjudica la pagesia?

DIGNIFICAR LA FEINA AL CAMP TAMBÉ ÉS MEDIAMBIENTAL

A Unió de Pagesos no ens ha sorprès el resultat de la implantació de la nova política agrària comuna (PAC), embolcallada per l'anomenat Pacte Verd. L'anterior reforma de la PAC va separar el pagament bàsic i va establir un "pagament verd". Llavors, la implantació no va ser agressiva perquè es va adaptar bàsicament a les pràctiques culturals que la pagesia anava fent, però ja vam alertar i vam denunciar la deriva que estava engegant el Parlament Europeu, i pel camí hem tingut i continuem tenint la caiguda de molts productes fitosanitaris amb l'objectiu de preservar la salut dels treballadors que els usem, així com la protecció de la biodiversitat.

Ho podríem arribar a comparar en un major grau si, paral·lelament, s'hagués accelerat la recerca pública per trobar substitutius als fitosanitaris que garantissin les produccions i la defensa contra fongs, plagues i males herbes, però no ha estat així. A més, s'ha afegit la deixadesa que han tingut els estats a l'hora de fer complir les normatives, amb els adobats químics o l'aportació d'adobats de procedència animal. Estem parlant de tot Europa, i és cert que tenim molts espais amb nivells alts de nitrats als aqüífers, però insisteixo que alguns estats, i no precisament els del sud, deixaven fer, i això no ha estat positiu.

Amb aquesta voluntat creixent de la preservació i recuperació de la natura, que nosaltres compartim, les decisions de l'Eurocambra passen a ser més vinculants, i amb les pres-

ses ho acaben posant tot al mateix nivell i s'aprova una nova reforma que tendeix a preservar el que ja preservàvem.

I deu passes més enllà tenim la introducció de l'os, la declaració de preservació dels grans carnívors, exigències amb cabals ecològics sense tenir en compte les dels rius mediterranis, i un excés de protecció dels boscos de ribera sense promoure'n l'actuació i que afecta, en molts casos, els ramaders i les terres properes en espais catalogats de protecció, amb una manca de rigor científic i un component ideològic molt marcat. Tot això s'ha inclòs en l'última reforma de la PAC, que ha volgut destinar el mateix pressupost que la pagesia rebia per conceptes clars, i ara pateix unes retallades de fins al 50% en alguns sectors de producció. Tot això amb unes exigències en molts casos difícils de complir, que comporten pèrdues de producció i costos extraordinaris.

Està clar que, en aquestes condicions, el sector, en general, és reticent i n'hi ha de contrària al Pacte Verd. Per si no n'hi hagués prou, a l'especificitat agrària li posen el nom "Del Camp a la Taula", per confondre la ciutadania, però amb la hipocresia a la qual ens tenen acostumats - continuem fent tractats comercials amb l'esperit de mercat lliure. A la vegada, som incapaços de legislar etiquetatges, establir mesures recíproques, perquè, en comprar i vendre, el component ideològic és liberal. Segurament cal repensar com assolir els objectius del Pacte

Verd i segur que depèn de reforçar les nostres produccions i dignificar la feina que fem, que també és mediambiental. ●

JOSEP CARLES VICENTE
RESPONSABLE D'ORGANITZACIÓ
D'UNIÓ DE PAGESOS



EL RELAT DE **CARLOS GARCÍA CÁDIZ**
 IL·LUSTRACIÓ: **NOEMI FABRA**

Barcelona Tropical

eia un dia tan clar i calorós que l'alcalde podia veure perfectament la torre més alta de la Sagrada Família des de la finestra del seu despatx. L'estrella que coronava la torre del que havia estat l'atracció turística més gran de la ciutat brillava sota el sol, projectant uns estranys reflexos sobre l'aigua que el batlle contemplava embadalit. Aquell dia hi havia convocat un ple extraordinari de resultat incert, i la tensió surava arreu de l'Ajuntament.

Als pisos inferiors s'hi estava covant una insurrecció i els símptomes ja començaven a fer-se visibles: una manifestació havia aconseguit forçar els codis de seguretat per travessar les portes del recinte municipal, inundant de gent bona part dels espais governamentals. Per això s'havia pres la decisió de traslladar l'assemblea fins al terrat, on els crits no poguessin destorbar la reunió, malgrat l'inconvenient de la calorada d'aquell mes de febrer.

Un uixer va interrompre el fil de pensaments de l'alcalde picant a la seva porta. Tot estava preparat.

A l'ascensor, el mandatari va fer pinya amb el seu grup i van comentar quatre coses d'un argumentari que havien interioritzat des de feia anys. En el fons esperaven no haver-lo de fer servir mai, per evident que els semblés. L'oposició havia fet llenya d'una de les grans preocupacions de la ciutadania: l'escassetat d'aigua potable. I si bé era un problema per al qual no tenien una solució màgica -ho havien de reconèixer-, ara els radicals volien augmentar les reserves dels pisos inferiors a costa de deixar de pagar la quota fixada a la Marina dels EUA.

És clar que m'agradaria poder subministrar una ració més humana per a la gent més pobra, pensava l'alcalde. Al cap i a la fi, deia, anem tots en el mateix vaixell. Però es negava a deixar de pagar religiosament als patrullers dels EUA que els protegien de la pirateria medi-atlàntica, la seva màxima preocupació.

A la terrassa ja eren presents la resta de forces polítiques, ridículament assegudes en aquella improvisada cúria de cadires de platja i para-sols. El govern va asseure's davant de tot,

amb l'alcalde presidint la reunió després d'haver aconseguit espantar una gavina que li havia usurpat el lloc.

A poc a poc es va fer silenci. Seria el mateix batlle qui obrís la ronda d'intervencions i fixés la posició del seu partit. No volia sentir a parlar de delegar sobre ningú aquell discurs crucial. Del seu parlament en dependria el suport dels seus socis, sempre ambigus quan un tema generava certa remor social...

-Benvolguts regidors i benvolgudes regidores -va començar-. Normalment, us agrairia l'assistència, especialment en una convocatòria amb tan poca antelació, però no ha estat pas el meu govern qui ha volgut que ens trobéssim avui aquí.

»Si som avui aquí, no ens enganyem, és degut a l'egoisme d'una part d'aquesta assemblea. Hi ha certs grups polítics, plens d'exaltats, que prefereixen reviscolar debats antics i ben tancats a fer política amb majúscules, i ho fan posant en risc la seguretat de tota la resta.

Arribats a aquest punt, l'orador ja suava profusament degut a una barreja de la calor, la humitat ambient i la tensió acumulada.

-Però no hem vingut aquí a fer mala sang -va prosseguir-, ni a deixar-nos enredar per aquells que prefereixen el benefici d'uns milers de persones a la seguretat de tota la comunitat. Això no va dels d'amunt i dels d'avall com ens volen fer creure -va afegir aixecant-se amb ímpetu de la cadira-, sinó de prioritats comunes.

Per a sorpresa de tothom, l'alcalde va dirigir-se teatralment cap a la barana de l'enorme creuer que acollia el romament dels antics ciutadans de la capital catalana. Cercava un final impactant que consolidés el seu lideratge. De sobte va venir-li la inspiració i una ganyota triomfal va deformar-li el rostre. Abans de sentenciar el debat, però, va permetre's el luxe d'aturar-se a acariciar el rètol que donava nom al seu vaixell: el *Ciutat de Barcelona*.

-Recordeu que, sense anar més lluny, aquests mateixos partits radicals són els que un dia s'oposaven a què els creuers arribessin a la nostra ciutat. Què seria ara de nosaltres, si els haguéssim fet cas? ●



Sobreviure a la trituradora

IBAI SANS URBIETA

SOCI DE DESCONTROL EDITORIAL & IMPREMTA SCCL

Sobreviure a les dinàmiques del món de la cultura cooperativa en general, més concretament del cooperativisme cultural i els actors del món del llibre, és molt complicat. Es publiquen desenes de llibres al dia i les taules de novetats tenen una rotativitat hiperaccelerada.

Dins de la complexitat i dificultat de mantenir-se entre els equilibris de l'exigència en la qualitat, la coherència amb els valors propis i els principis de la sostenibilitat ecològica, els límits a l'autoexplotació i el respecte, entre la competència ferotge i la dinàmica de la publicació de centenars de novetats cada setmana en diferents idiomes, el que és més difícil d'assumir i d'aconseguir és no naufragar davant l'amenaça constant del *burnout*, perseverar i mantenir la il·lusió de què el què fem té algun

sentit, genera alguna resposta, provoca quelcom, algú hi reflexiona. És tot un repte i un desig a la vegada.

Afegit a això anterior, la mateixa dinàmica del neoliberalisme, que concentra capitals, uniformitza la diversitat i extingeix tot el que no segueixi i acati la *norma* (com hem vist amb la creació d'Abacus Futur, propera competència salvatge de Casa del Libro i la FNAC), ho fa tot plegat encara un xic més complicat d'assumir, gestionar i treure'n l'entrellat per donar-li la volta, revertir-ho, canviar-ho i aconseguir transformar la indústria gràfica i editorial.

Si al que ja hem esmentat li afegim també la dinamització del canibalisme social capitalista per part dels ajuntaments socialistes fent estralls a la ciutat de Barcelona (desfilada de Louis Vuitton al Park Güell, Fórmula 1

al passeig de Gràcia, macrofestivals a mida per al turisme de borratxera desbocat, celebració de la Copa Amèrica, més tot el que continuarà venint: The District, de nou el MWC, el Tour de França, etcètera) amb l'explotació de la col·laboració publicoprivada que priva a la ciutadania dels bens públics per regalar-los a interessos molt particulars, s'ha generat, i se seguirà generant, un caldo de cultiu altament propens a la queixa, la indigestió i la protesta.

És per això que, en les setmanes prèvies al Dia del Llibre d'enguany, des de la contracultura vam emfatitzar la deriva neoliberal de la diada de Sant Jordi i vam denunciar la gestió opaca dels gremis i l'administració. Era només la punta de llança de tot el que vindria.

Tot plegat ha portat, entre altres conseqüències, a un

absurd procés d'estratificació d'una diada el caire de la qual fins feia ben poc era popular i divers (llibreries i editorials, però també casals, col·lectius, ateneus, entitats socials...), tant pel que fa a participació com a distribució urbana. Després de la protesta, la justificació dels representants de la Cambra del Llibre va ser una minsa i absurda excusa en nom d'una "errada de comunicació".

Continuarem, de cara al 2025 i en endavant, construint un Sant Jordi popular, lliure de la firalització mercantilitzada de l'espai públic i on recuperem l'esperit d'una diada de totes, per a totes, a tot arreu. També com a punta de llança per la recuperació de la ciutat de les urpes de l'especulació urbanística, la turisticació massiva, l'ecocidi i la guerra. ●

L'ESPINA



LA PERRA LAIKA

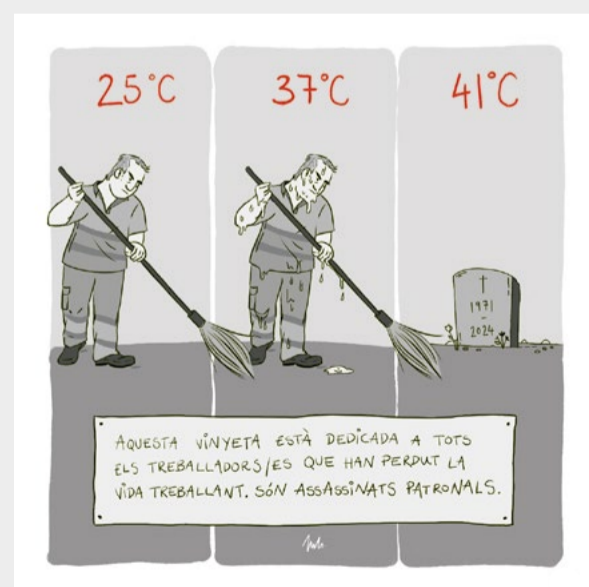

DIBUYULS

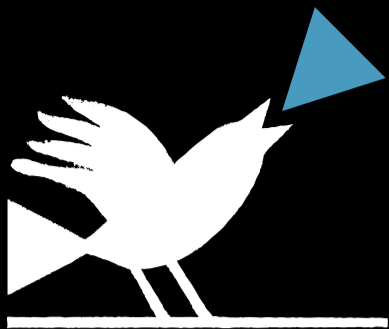

**GRUP DE
SUPPORT JESÚS
RODRÍGUEZ**
nosaltrespertu.cat

ET NECESSITEM

La situació d'exili del nostre company Jesús Rodríguez fa necessari que pugui comptar amb suport econòmic, per garantir que no es generi un doble càstig.

Hem constituït una associació per visibilitzar la situació de persones que per l'exercici del periodisme poden afrontar repressió política o judicial.

Visiteu el web nosaltrespertu.cat per veure les diferents formes de col·laboració econòmica que pugueu fer.

Publicitat

Cal Riba
ALLOTJAMENT RURAL

C. de la Plana, 3
Torrebusqueta
08779 La Llacuna
Tlf. 605 568 168
info@calriba.cat

LADES KOMYNAL
COOP

Menú del dia
de dilluns a divendres
de 13:00 h a 15:30 h
Reserves a 93 119 06 92
ladeskomunal.coop

ger
ENTITAT
CULTURAL I
ESPORTIVA

C/ del PI 25. Ribes. (Garraf). Països Catalans
08810. Tlf: 93 896 12 00. ger@mesvilaweb.com
...aquest estiu posem la directa! amb la nova web
www.entitatger.cat

Situat a 1754 metres a Rasos de Peguera, el Berguedà

XALET - REFUGI RASOS DE PEQUERA
-1.754m-
xaletrefugirasosdepeguera.wordpress.com



Col·lectiu Ronda
Defensem tots els teus drets
www.ronda.coop
T. 932682199

DEIXA'T MIRAR
**ANUNCIA'T
A LA DIRECTA!**
publicitat@directa.cat

**LA CIUTAT
INVISIBLE**

LIBRERIA CRÍTICA DE BARRI
CATÀLEG DE ROBA
ESTUDIS COOPERATIUS
I COMUNALS
GESTORIA I ASSESSORAMENT
ECONOMIES FEMINISTES

Riera d'Escuder, 38 (08028) · 932 989 947 · invisible.coop

**Benvingudes a la
comunitat del
llibre crític**

Fes-te sòcia de la llibreria crítica
La Repartidora des de 50€/curs
Descomptes · Llibres gratis · Assemblea anual de sòcies

C/Reverend Rafael Tramoyeres 8 baix
Benimaçlet - València
960 83 56 13 - larepartidora.org

Digitalització
amb sobirania tecnològica

SomNúvol
.coop

- ♥ Som cooperativa
- ♥ Som tecnològica
- ♥ Som programari lliure

▶ hola@somnuvol.coop

La Directa utilitza els serveis de

foli verd
gràfiques

foliverd.net
foli@foliverd.net
C. de la Llibertat 44,
Gràcia, 08012
Barcelona

**Assegurem
compromís**

arc 40 anys
cooperant per
transformar

www.arc.coop

**KAMILOSETAS
MUSKARIA**

distribuidora llibertària
www.nodo50.org/kamilosetas
kamilosetas@nodo50.org

una altra economia és necessària
una altra forma d'estalviar ja és possible

coop57
serveis financers ètics i solidaris
www.coop57.coop

SOTA FOCUS

4-15

Fum verd per tapar els avisos de la ciència.

Les estratègies de rentat verd corporatiu de les grans empreses, a banda d'un engany, actuen com un fre a les mesures que han d'evitar travessar la línia vermella d'augment de la temperatura global.

Repsol, Vueling, Nestlé, Coca-Cola... Primeres denúncies contra empreses amb presència als Països Catalans per missatges mediambientals enganyosos.

SOBIRANIES

16-21

Periferia Cimarronas: afrocentrar les arts escèniques.

22-23

Aterrar la fusió nuclear.

24-25

Envasos, la trampa del contenidor groc.

26-27

L'habitatge digne fa salut.

28-29

"El Nord genera un deute ecològic al Sud tan real com el deute extern"

30

Formatge, del quall al tall.

LA CENTRAL

32-33

Naturisme.

INTERNACIONAL

34-37

L'odissea de l'esquerra grega.

38-39

Noves formes de totalitarisme a Centreamèrica.

L'ENTREVISTA

40-45

Angela Davis: "El capitalisme no hauria estat possible sense el colonialisme i l'esclavitud"

IDEARI

46-51

La temptació del no-res.

52

'Els fills adormits' o la malaltia del negoci sanitari.

53-55

Estellés, pecar per existir plenament.

56-57

Urbanisme hostil: com, per què i per a qui?

58-59

A debat: L'aplicació del Pacte Verd Europeu perjudica la pagesia?

60-61

Relat: Barcelona tropical.

SOM COOPERATIVA

62

Sobreviure a la trituradora editorial.